

MWSFM4022

Full Motion Small TV Mount

INSTRUCTION MANUAL

MANUAL DE INSTRUCCIONES

MANUEL D'INSTRUCTIONS



⚠ CAUTION: THE MAXIMUM LOADING WEIGHT IS 40 LBS. USE WITH PRODUCTS HEAVIER THAN THE MAXIMUM WEIGHT INDICATED MAY RESULT IN INSTABILITY AND POSSIBLE PERSONAL INJURY.

Max Screen Size: 37"

NEED HELP? PLEASE CALL
¿NECESITA AYUDA? LLÁMENOS
BESOIN D'AIDE? VEUILLEZ APPELER



1-602-674-1000



DISCLAIMER – WARNING INFORMATION

Disclaimer – MW PRODUCTS has extended every effort to ensure to accuracy and completeness of this manual. However, MW PRODUCTS does not claim that the information covers all installation and/or operational variables. The information contained in this document is subject to change without notice or obligation of any kind. Regarding the information contained herein, MW PRODUCTS makes no representation of warranty, expressed or implied, and assumes no responsibility for accuracy, sufficiency, or completeness of the information contained in this document. **WARNING: FAILURE TO READ, THOROUGHLY UNDERSTAND, AND FOLLOW ALL INSTRUCTIONS CAN RESULT IN SERIOUS PERSONAL INJURY, DAMAGE TO PERSONAL PROPERTY, OR VOIDING OF FACTORY WARRANTY!**

It is the responsibility of the installer to ensure all components are properly assembled and installed using the instructions provided. If you do not understand these instructions or have any questions or concerns, please contact customer service at 1-602-674-1000 or info@mw-prods.com. Do not attempt to install or assemble this product if the product or hardware is damaged or missing. The included hardware is designed for use on vertical walls constructed of wood studs or solid concrete. A wood stud wall is defined as consisting of a minimum of 2x4 wooden studs (2" wide by 4" deep) with a maximum of 5/8" drywall. The included hardware is not designed for use with metal studs or cinderblock walls. If you're uncertain about the construction of your wall, then please consult a qualified contractor or installer for assistance. For a safe installation, the wall you are mounting to must support 4 times the weight of the total load. If not, then the surface must be reinforced to meet this standard. The installer is responsible for verifying that the wall structure and hardware used in any installation method will safely support the total load.

ESPAÑOL

Descargo de responsabilidad. MW PRODUCTS procura que este manual sea preciso y completo. No obstante, no garantiza que la información aquí incluida cubra todos los detalles, condiciones o variantes. Tampoco prevé todas las posibles contingencias relacionadas con la instalación o el uso de este producto. La información que contiene este documento queda sujeta a cambio sin aviso previo o compromiso alguno. MW PRODUCTS no ofrece ninguna garantía, ni expresa ni implícita, respecto de la información aquí incluida. MW PRODUCTS no se responsabiliza de la precisión de la información provista en este documento, ni tampoco de que sea completa o suficiente.

Soportes de pared

ADVERTENCIA: NO LEER, ENTENDER CABALMENTE Y SEGUIR TODAS LAS INSTRUCCIONES PUEDE DERIVAR EN LESIONES GRAVES, DAÑOS MATERIALES O LA NULIDAD DE LA GARANTÍA OTORGADA POR EL FABRICANTE.

Es responsabilidad del instalador comprobar que todos los componentes estén correctamente ensamblados e instalados según las instrucciones provistas. Si usted no entiende estas instrucciones o si tiene dudas o preguntas, comuníquese con Atención al Cliente por teléfono al 1-602-674-1000 o por escrito a info@mw-prods.com

No instale ni ensamble el producto si éste o las piezas suministradas presentaran daños o si faltara algún elemento. Las piezas incluidas están diseñadas para ser instaladas en paredes con paneles de madera o en paredes de hormigón. Se define como pared con montantes de madera aquélla conformada por montantes de madera de 51 mm (2 pulgadas) de ancho por 102 mm (4 pulgadas) de profundidad como mínimo y por paneles de yeso de 16 mm (5/8 pulgada) de espesor como máximo. Las piezas incluidas no están diseñadas para instalarse en paredes con montantes de metal ni en paredes de bloques de hormigón. Si tiene dudas acerca del tipo de pared que tiene usted, consulte a un contratista o a un instalador calificado. Para realizar una instalación segura, la pared elegida debe poder soportar cuatro veces el peso de la carga total. De lo contrario, deberá reforzar la superficie para que cumpla con este requisito. El instalador es el responsable de comprobar que la estructura de la pared y las piezas utilizadas en la instalación soporten la carga total de manera segura.

FRANÇAIS

Dénégation de responsabilité – MW PRODUCTS vise l'exactitude et la complétude du présent manuel, toutefois, ne prétend en aucun cas que les informations contenues dans le présent document couvrent tous les détails, conditions ou variations. L'entreprise ne prévoit pas non plus tous les cas de figures possibles liés à l'installation ou à l'utilisation de ce produit. Les informations contenues dans le présent document sont sujettes à modification sans préavis, ni obligation quelconque. MW PRODUCTS ne fait aucune déclaration quant à une garantie expresse ou implicite concernant les informations contenues dans le présent document. MW PRODUCTS n'est en aucun cas responsable de l'exactitude, de l'exhaustivité, ni de la suffisance des informations contenues dans le présent document.

Supports muraux

ATTENTION : SI VOUS NE LISEZ, NI NE COMPRENEZ, NI NE SUIVEZ SOIGNEUSEMENT TOUTES CES INSTRUCTIONS, IL POURRAIT S'ENSUIVRE DES BLESSURES GRAVES, DES DOMMAGES MATÉRIELS OU L'ANNULATION DE LA GARANTIE!

L'installateur est responsable de s'assurer de l'exactitude de l'assemblage et de l'installation de toutes les composantes, conformément aux instructions fournies. Si vous ne comprenez pas ces instructions ou pour toute question ou problème, veuillez contacter le service à la clientèle au 1-602-674-1000 ou info@mw-prods.com.

Si le produit est endommagé ou que des fixations sont manquantes ou endommagées, n'installez pas le produit. Si vous avez besoin de pièces ou de quincaillerie de rechange, veuillez contacter le Service à la clientèle au 1-602-674-1000 ou Info@mw-prods.com. La quincaillerie fournie est conçue pour servir sur des parois verticales en bois ou en béton massif. Un mur à poteau en bois est défini comme constitué au minimum de poteaux de 2x4 (51 mm ou 2 po de large par 102 mm ou 4 po de profondeur) avec un maximum de 16 mm (5/8 po) de cloison sèche. La quincaillerie incluse n'est pas conçue pour servir sur des poteaux métalliques, ni des murs en briques de mâchefer. Si vous n'êtes pas sûr de la construction de votre mur, veuillez consulter un maître d'œuvre ou installateur qualifié pour obtenir de l'aide. Pour que l'installation soit sécuritaire, le mur d'installation doit pouvoir supporter 4 fois le poids de la charge appliquée. Si tel n'est pas le cas, la surface doit être renforcée en conséquence. L'installateur doit s'assurer que la structure du mur et la quincaillerie utilisée pour n'importe quelle méthode de fixation peuvent supporter sans danger le poids de tous les équipements.

TOOLS NEEDED

Herramientas Necesarias
Outils Requis

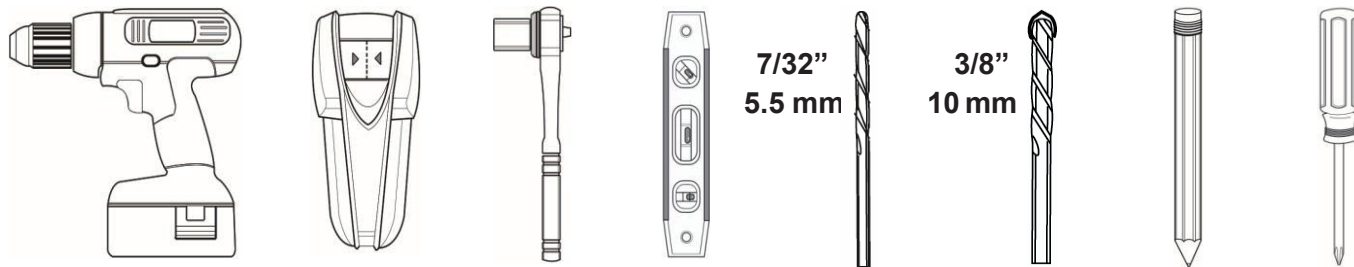

SYMBOLS SÍMBOLOS SYMBOLES



HARDWARE PRODUCT NUMBERS
NÚMERO DE LOS ACCESORIOS DE MONTAJE
NUMÉROS DE PRODUIT DU MATÉRIEL

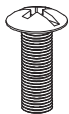

1
M4 x 12
X 4



2
M5 x 12
X 4

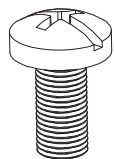

3
M6 x 12
X 4

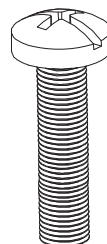

4
M5 x 20
X 4

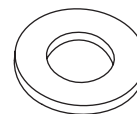

5
STEEL WASHER
ARANDELA DE ACERO
RONDELLE EN ACIER
X 8



6
PHILLIPS
WALL SCREWS
TORNILLOS
PHILLIPS DE PARED
VIS MURALES PHILLIPS
X 2

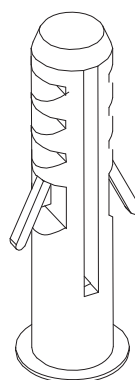

7
WALL ANCHOR
ANCLAJE DE PARED
MUR ANCRAGE
X 2

ADAPTER HARDWARE

PIEZAS DEL ADAPTADOR
 ADAPTATEURS VIS D'ADAPTATEUR



A1
ADAPTER SCREWS
TORNILLOS DEL ADAPTADOR
VIS D'ADAPTATEUR
X 4



A2
M8M5 ADAPTER
ADAPTADOR M8M5
ADAPTATEUR M8M5
X 4



A3
ALLEN KEY
LLAVE ALLEN
CLÉ ALLEN
X 1

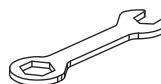

A4
WRENCH
TUERCASLLAVE
ÉCROUSCLÉ
X 1

MONITOR PLATE AND ADAPTERS

PLACA DE MONITOR Y ADAPTADORES

PLAQUE D'ÉCRAN ET ADAPTATEURS

Use diagrams to determine which mounting configuration is needed to attach monitor plate (with or without adapters) to the back of TV. Please check TV wall mounting compatibility before proceeding with installation.

Consulte los diagramas y determine la configuración necesaria para instalar la placa de monitor (con adaptadores o sin adaptadores) en la parte posterior del TV. Antes de continuar con la instalación, controle la compatibilidad del soporte de TV.

Utilisez les diagrammes pour déterminer la configuration de montage nécessaire pour fixer la plaque d'écran (avec ou sans adaptateurs) à l'arrière du téléviseur. Vérifier la compatibilité du montage mural du téléviseur avant de procéder à l'installation.

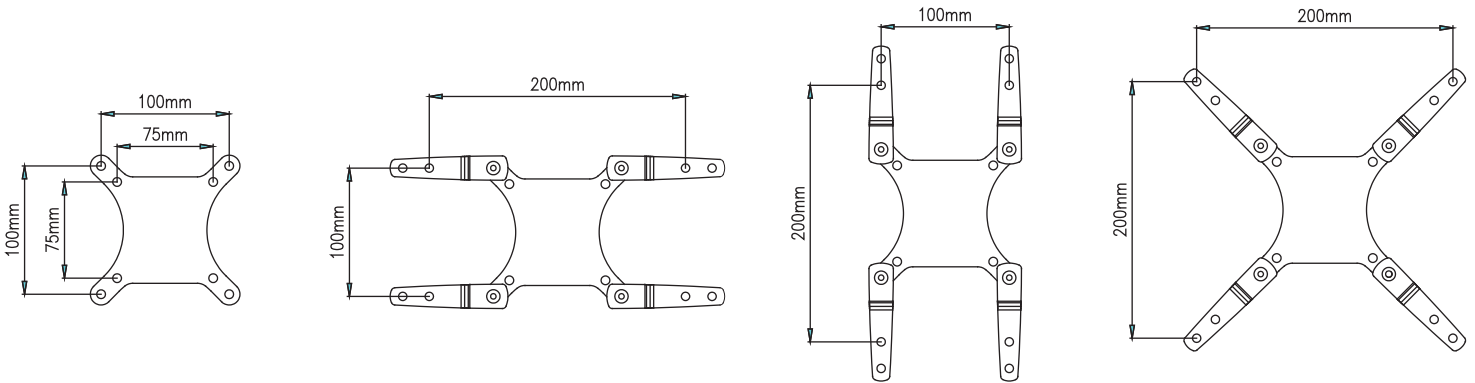

PRODUCT COMPONENT PARTS

COMPONENTES DEL PRODUCTO

PIÈCES COMPOSANTES DU PRODUIT

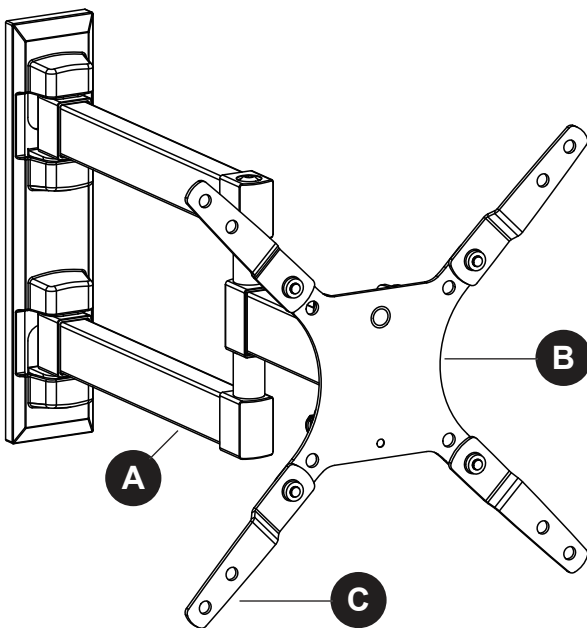

Contents		
A	1	Wall Plate
B	1	Monitor Plate
C	4	Monitor Adapters

Contenido		
A	1	Placa de pared
B	1	Placa de monitor
C	4	Adaptadores de monitor

Contenu		
A	1	Plaque murale
B	1	Plaque d'écran
C	4	Adaptateurs d'écran

STEP 1 - REMOVE SCREW AND PLASTIC COVERS

PASO 1 - QUITAR EL TORNILLO Y LAS TAPAS PLÁSTICAS

ÉTAPE 1 - RETIREZ LA VIS ET LES COUVERCLES EN PLASTIQUE

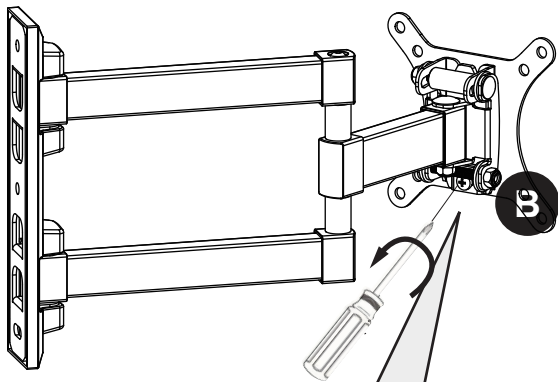

Remove and save Phillips head screws and washers. Screws and washers will be used to reattach monitor plate in step 4.

Quite y guarde los tornillos Phillips y las arandelas. Los tornillos y las arandelas se usarán para volver a instalar la placa de monitor en el paso 4.

Retirez et conservez les vis à tête cruciforme et les rondelles. Les vis et les rondelles seront utilisées pour rattacher la plaque d'écran à l'étape 4.

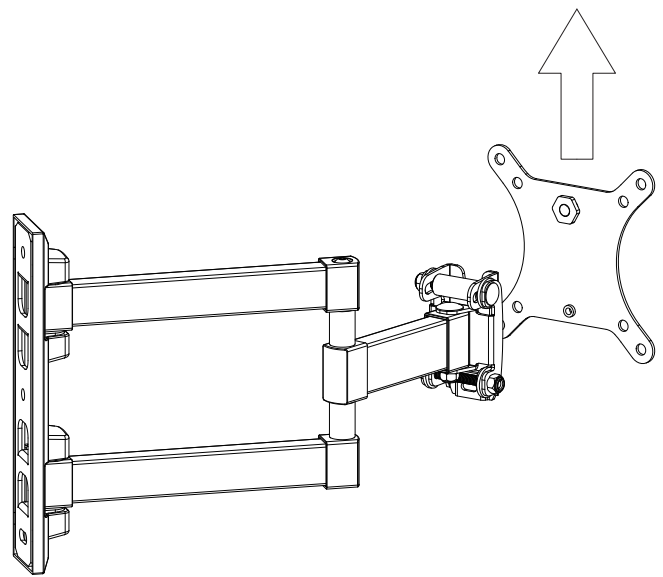

STEP 2-MONITOR PLATE ATTACHMENT

PASO 2-INSTALE LA PLACA DE MONITOR

ÉTAPE 2- FIXATION DE LA PLAQUE D'ÉCRAN

Connect monitor plate to TV

Conecte el adaptador al monitor

Connectez l'adaptateur au moniteur

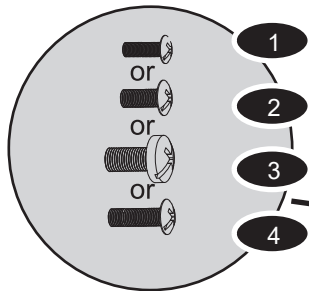

Use M8M5 adapter **A2** with 5mm x 12mm screw **2** or 5mm x 20mm **4** screw if TV has 8mm inserts. Insert **A2** into 8mm insert on back of TV then follow steps below.

Use el adaptador M8M5 **A2** con un tornillo de 5 mm x 12 mm **2** o de 5 mm x 20 mm **4** si el TV tiene orificios de 8 mm. Inserte **A2** en el orificio de 8 mm detrás del TV y siga los siguientes pasos.

Utilisez l'adaptateur M8M5 **A2** avec une vis de 5 mm x 12 mm **2** ou une vis de 5 mm x 20 mm **4** si le téléviseur possède des orifices filetés de 8 mm. Insérez **A2** la vis dans l'orifice fileté de 8 mm situé à l'arrière du téléviseur, puis suivez les étapes ci-dessous.

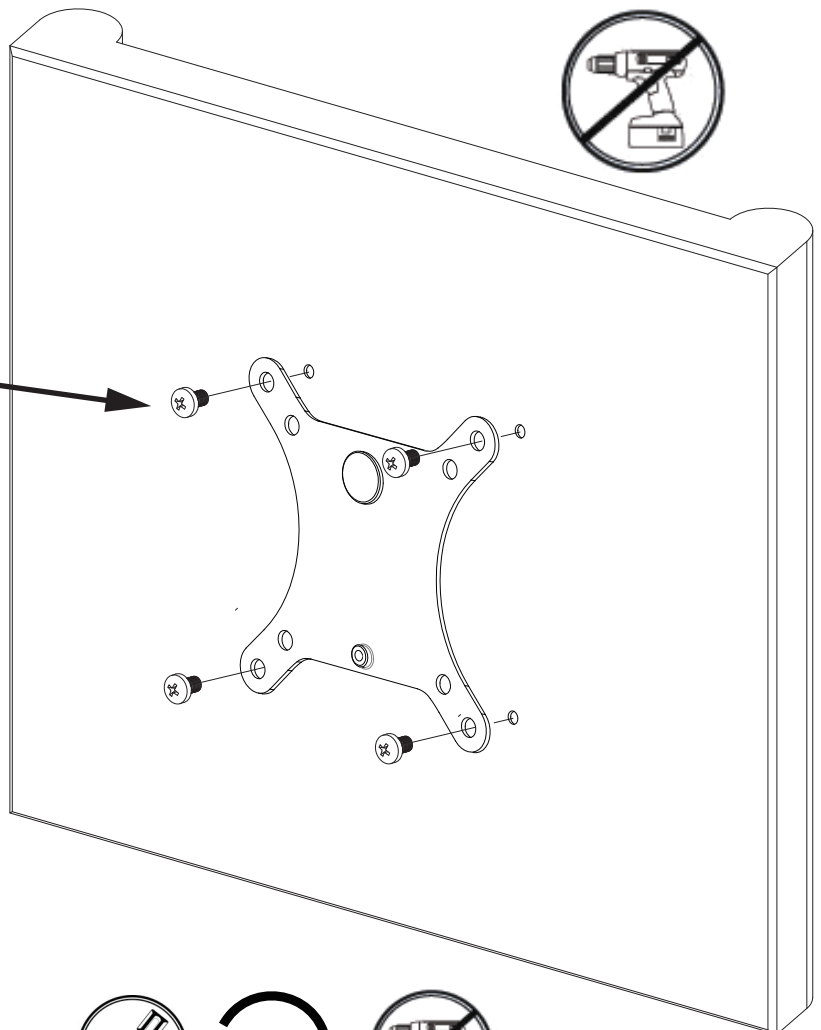

STEP 2B- MONITOR ADAPTERS ATTACHMENT TO MONITOR PLATE

PASO 2B- COLOCACIÓN DE LOS ADAPTADORES DEL MONITOR A LA PLACA DEL MONITOR
ÉTAPE 2B- FIXATION DES ADAPTATEURS DE MONITEUR SUR LA PLAQUE DE MONITEUR

Use Adapters for larger TV hole patterns

Use adaptadores para patrones de agujeros más grandes

Utilisez des adaptateurs pour configurations de trous plus grandes

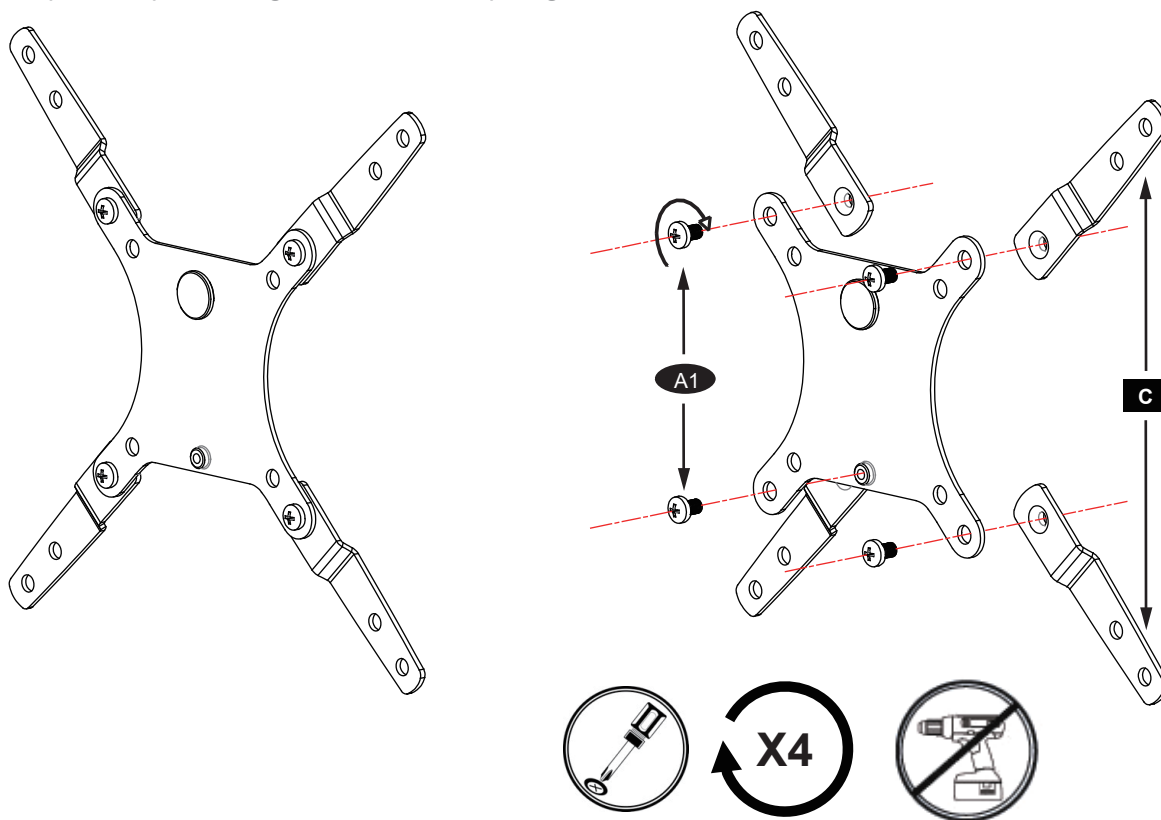

ADAPTER CONFIGURATIONS CONFIGURACIONES DEL ADAPTADOR CONFIGURATIONS DE L'ADAPTATEUR

Connect monitor plate to TV

Conecte el adaptador al monitor

Connectez l'adaptateur au moniteur

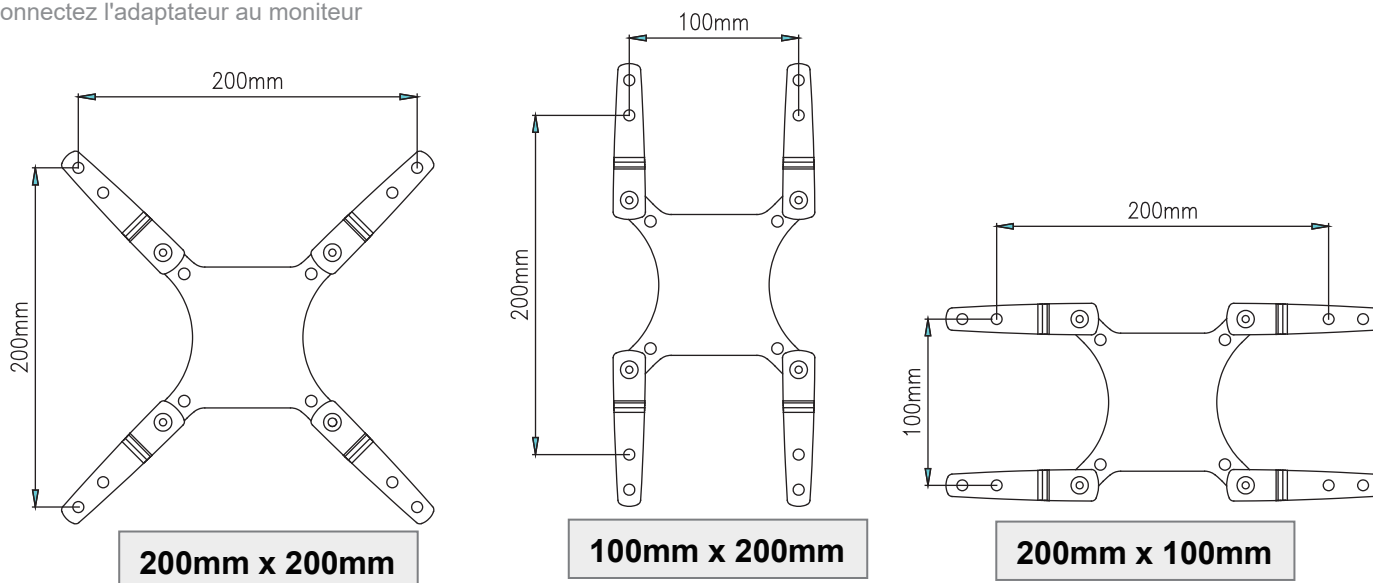

STEP 2C- USE M8 STEEL WASHER IF THE PHILLIPS SCREWS FROM THE MONITOR KIT ARE TOO LONG
PASO 2C- UTILICE LA ARANDELA DE ACERO M8 SI LOS TORNILLOS PHILLIPS DEL JUEGO DE ACCESORIOS DE MONTAJE DEL MONITOR SON DEMASIADO LARGOS
ÉTAPE 2C- UTILISER LA RONDELLE EN ACIER M8 SI LES VIS CRUCIFORMES DU KIT DU MONITEUR SONT TROP LONGUES

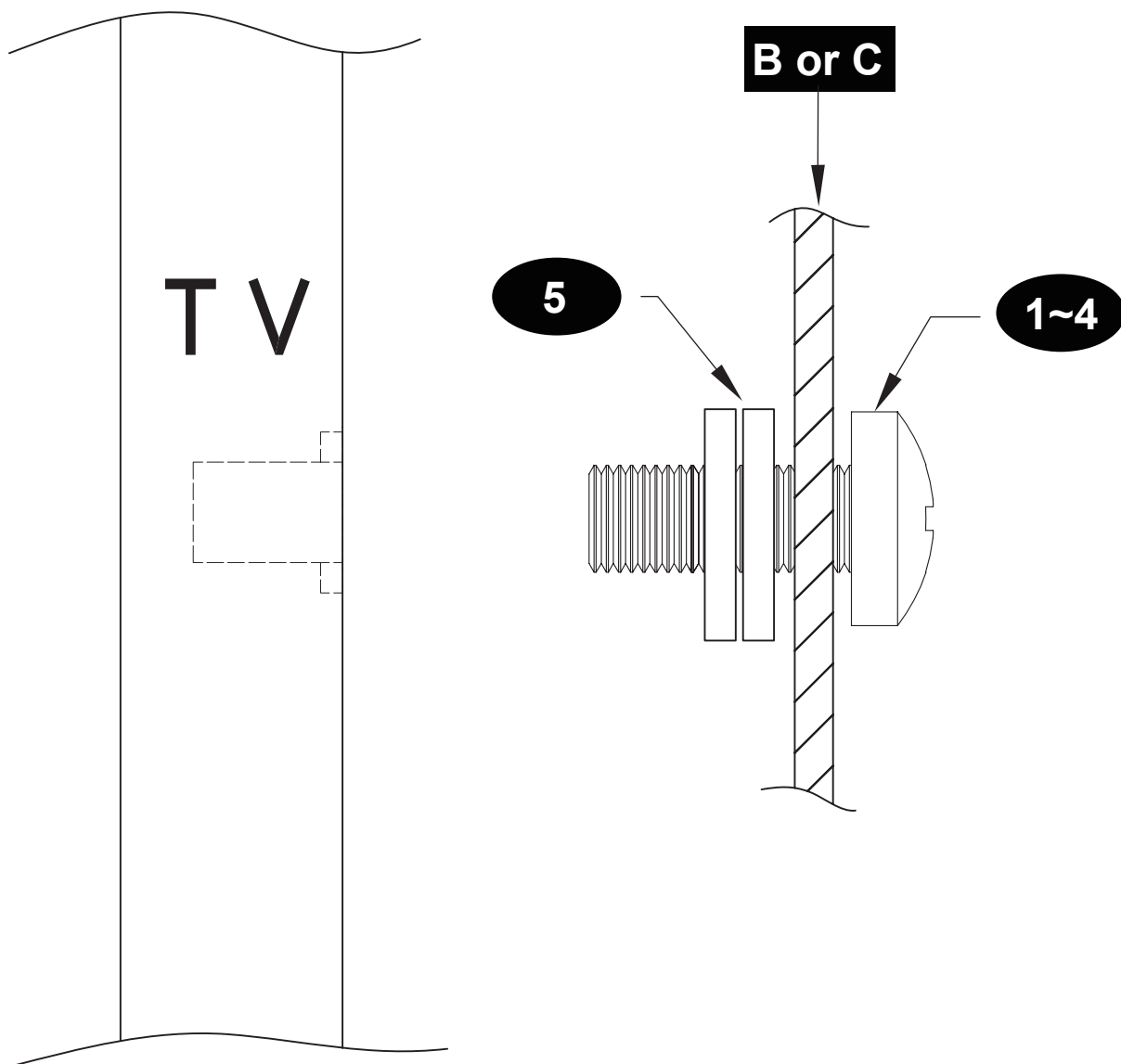

STEP 3A- WOOD STUD INSTALLATION (CONCRETE INSTALLATION SKIP TO STEP 3B)
PASO 3A- INSTALACIÓN EN PARED CON MONTANTES DE MADERA (PARA LA INSTALACIÓN EN CONCRETO SALTE AL PASO 3B)
ÉTAPE 3A - INSTALLATION SUR MONTANTS EN BOIS (EN CAS D'INSTALLATION SUR UNE STRUCTURE EN BÉTON, PASSEZ À L'ÉTAPE 3B)

Find stud and mark edge and center locations

Encuentre el poste de madera y marque la ubicación de los bordes y el centro
 Trouvez les emplacements des montants et marquez les bords et les centres

WOOD DRILL BIT NOT INCLUDED
 BROCA PARA MADERA NO INCLUIDA
 FORET À BOIS NON INCLUS

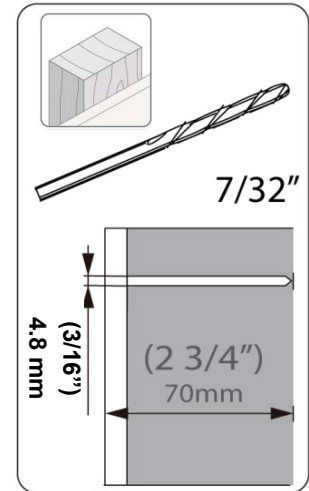
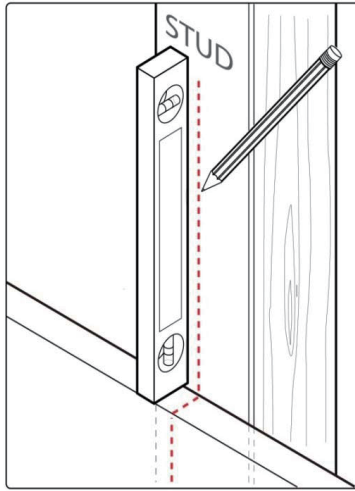
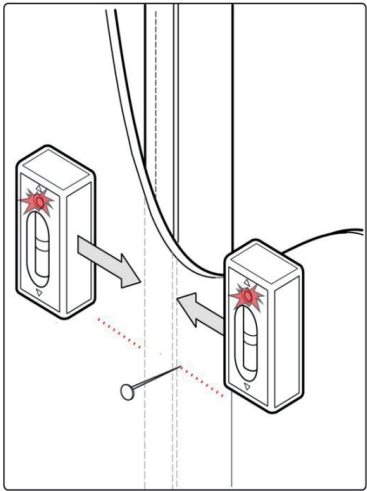

STEP 3A- DRILL PILOT HOLE AND MOUNT WALL PLATE TO WALL

PASO 3A-TALADRE EL ORIFICIO GUÍA.FIJE LA PLACA EN LA PARED

ÉTAPE 3A-PERCEZ LE TROU DE RÉFÉRENCE.MONTAGE DE LA PLAQUE MURALE AU MUR

Mount wall plate

Coloque la placa de pared
 Montez la plaque murale

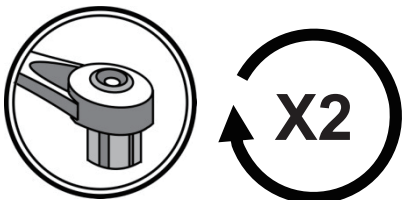
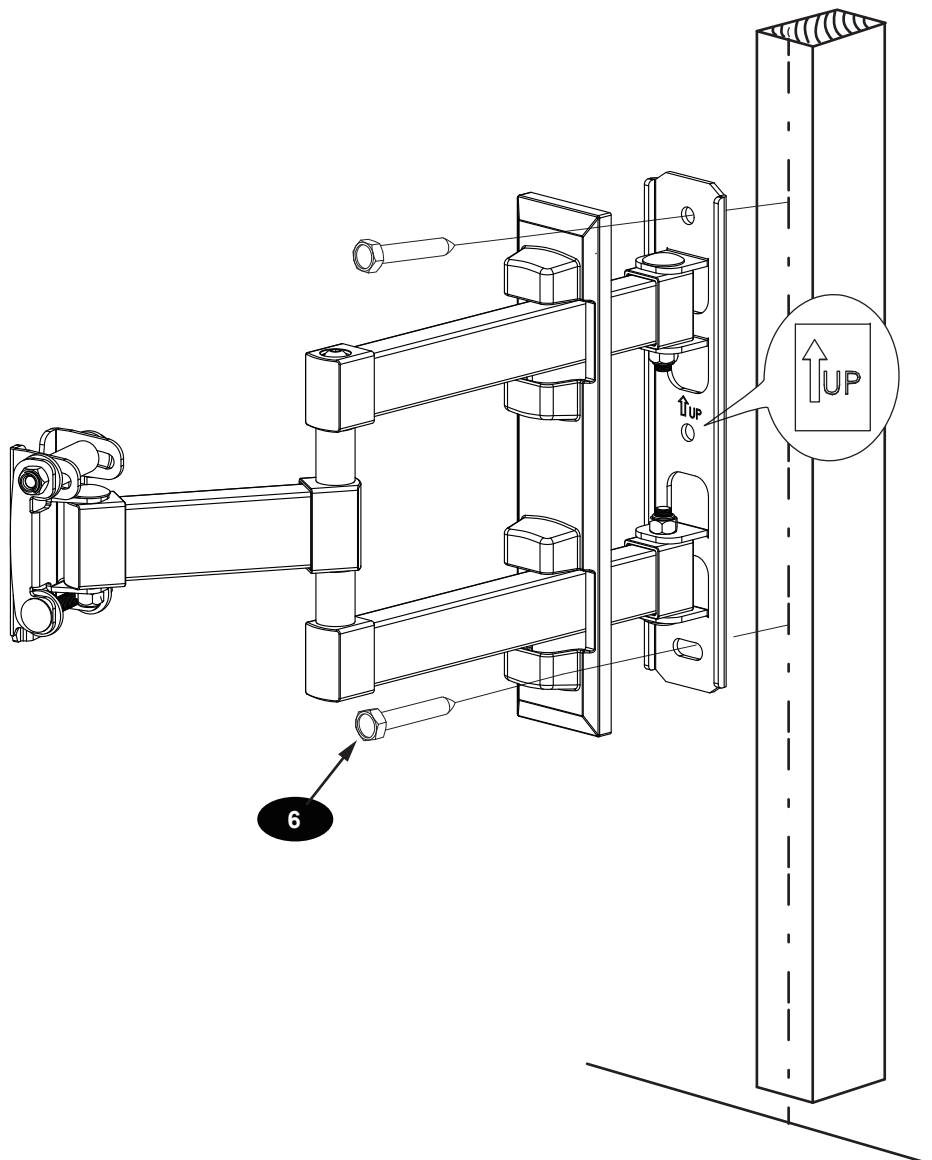
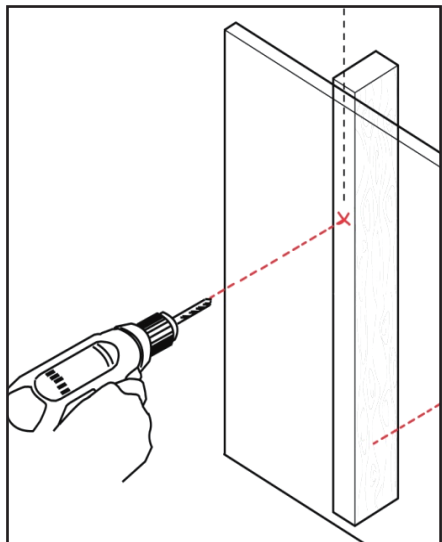

STEP 3B - SOLID CONCRETE INSTALLATION
PASO 3B - INSTALACIÓN EN PARED DE CONCRETO SÓLIDO
ÉTAPE 3B - INSTALLATION SUR BÉTON MASSIF

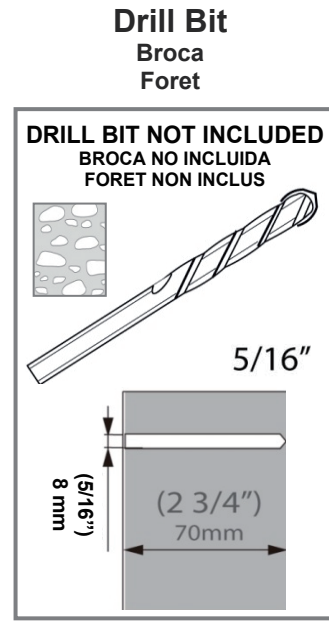
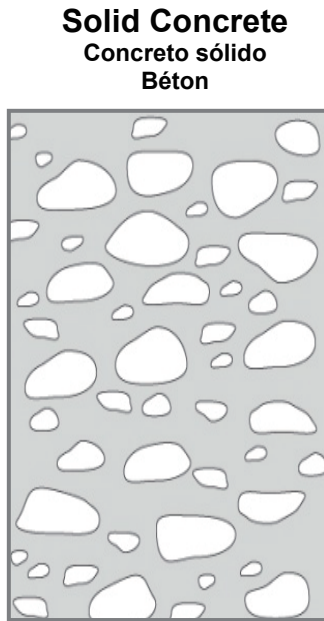
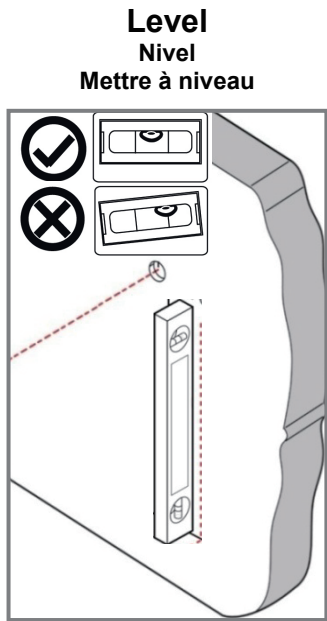

STEP 3B- DRILL PILOT HOLE AND MOUNT WALL PLATE TO WALL
PASO 3B-TALADRE EL ORIFICIO GUÍA.FIJE LA PLACA EN LA PARED
ÉTAPE 3B-PERCEZ LE TROU DE RÉFÉRENCE.MONTAGE DE LA PLAQUE MURALE AU MUR

Drill Pilot Hole
Taladre el orificio guía
Percez le trou de référence

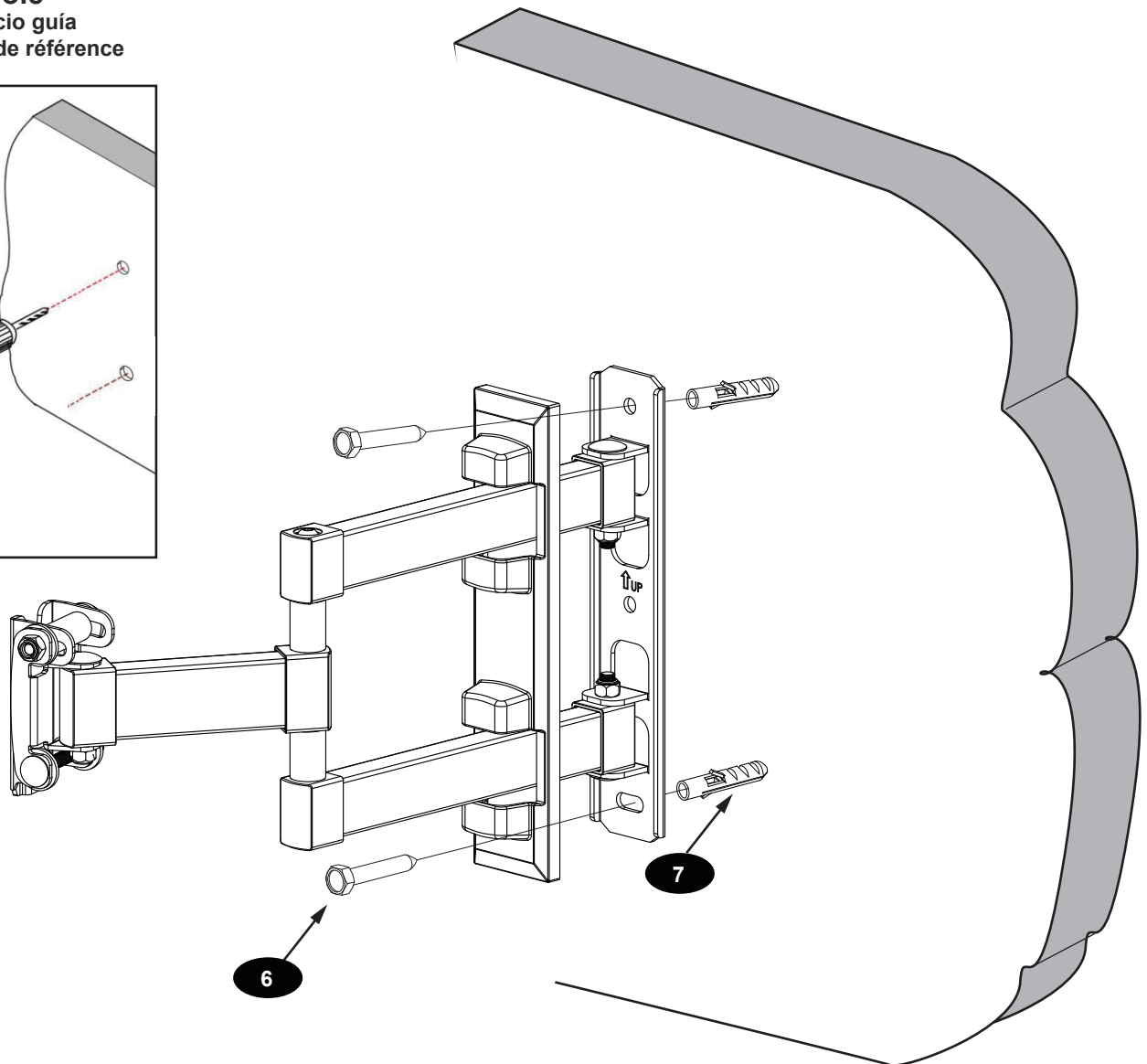
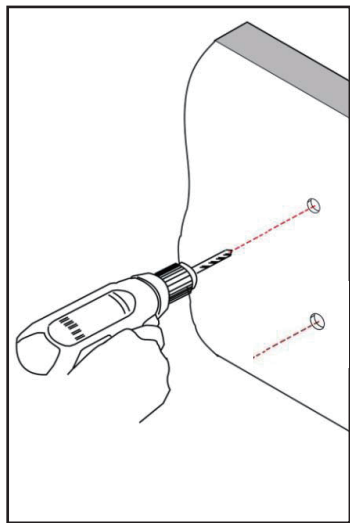

STEP 4 - ATTACH PANEL TO MOUNT
PASO 4 - ACOPLA EL TV AL SOPORTE
ÉTAPE 4 - FIXEZ LE PANNEAU AU SUPPORT.

Hang with TV attached

Acople con el TV instalado en la placa.
Suspendez-le avec le téléviseur fixé.

Locking mechanism

Mecanismo de fijación
Mécanisme de verrouillage



Heavy, Assistance Required

TRES LOURD ! Cette étape requiert deux personnes

!PESADO! Necesitara ayuda para realizar esta operacion

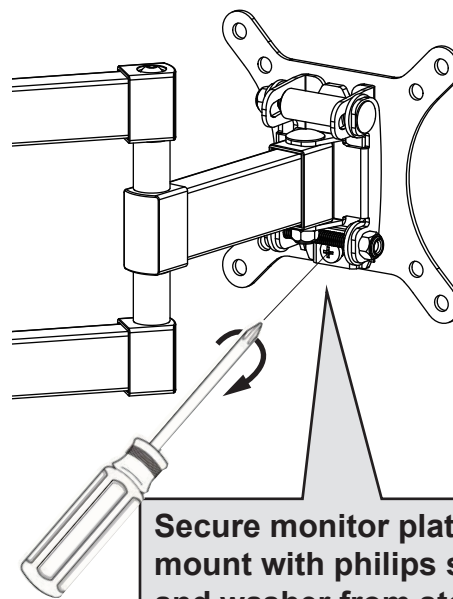
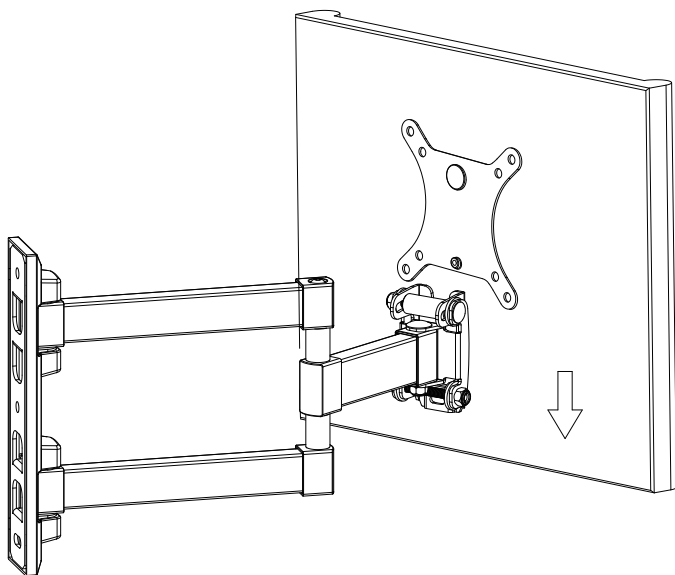

Secure monitor plate to mount with philips screw and washer from step 1. Do not over-tighten screw.

Asegure la placa de monitor con el tornillo Phillips y la arandela del paso 1. No ajuste demasiado el tornillo.

Fixez la plaque d'écran au support avec la vis à tête cruciforme et la rondelle de l'étape 1. Ne serrez pas trop la vis.

STEP 5 LEVEL AND JUST TILT
PASO 5 - NIVELE EL TV Y AJUSTE LA INCLINACIÓN
ÉTAPE 5 - NIVEAU ET RÉGLAGE DE L'INCLINAISON

The elbow points can be adjusted by using the Allen Key **A3**.

Utilice la llave Allen para ajustar los puntos del codo **A3**.
 Les coudes peuvent être ajustés à l'aide de la clé Allen **A3**.

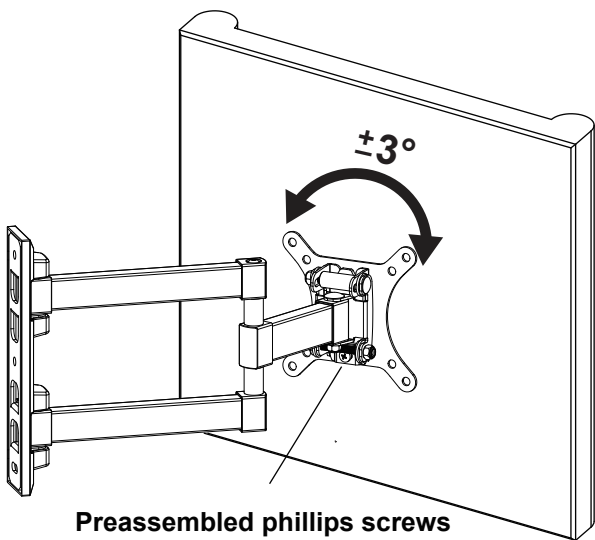

Preassembled phillips screws
 Tornillos Phillips preensamblados
 Vis à tête cruciforme pré-assemblées

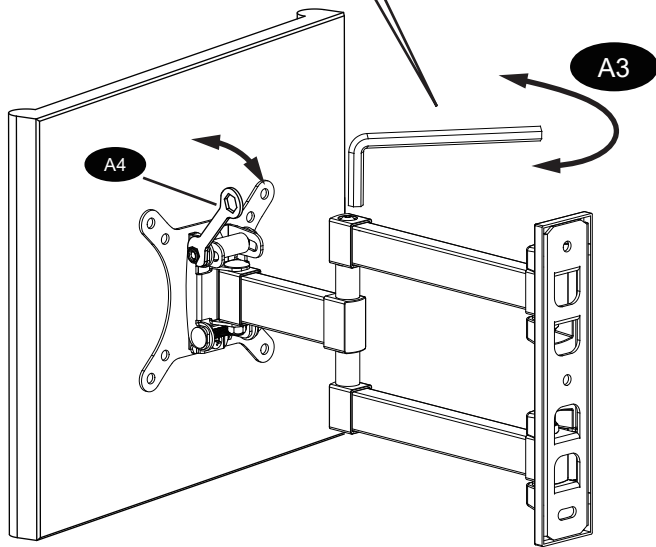

Flat panel can be leveled (+/- 3 degrees) as needed. If Philips screw is tensioned too tight it will be difficult to adjust leveling.

El TV se puede nivelar (unos 3 grados). Si el tornillo Phillips está muy ajustado, será difícil nivelar el TV.
 Le panneau plat peut être mis de niveau (+/- 3 degrés) au besoin. Si la vis à tête cruciforme est trop serrée, il sera difficile de régler le niveau.



A3

ALLEN KEY
 LLAVE ALLEN
 CLÉ ALLEN
 X 1

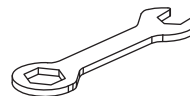

A4

WRENCH
 TUERCASLLAVE
 ÉCROUSCLÉ
 X 1

WARRANTY INFORMATION INFORMACIÓN SOBRE LA GARANTÍA INFORMATIONS DE GARANTIE

- This warranty applies to US Residents who purchase from an authorized MW PRODUCTS Dealer. MW PRODUCTS products are covered against defects in materials and workmanship for 5 years. MW PRODUCTS will repair or replace the defective component or product, at its sole discretion. Failure to follow product care instructions from MW PRODUCTS will result in void of warranty.
- To obtain warranty service, contact MW PRODUCTS customer service at 602-674-1000 or info@mw-prods.com. You must supply a copy of your original receipt. If your product must be shipped to MW PRODUCTS for inspection, you will be responsible for the shipping charges. Replacement product shipped to you will be returned freight pre-paid.
- MW PRODUCTS disclaims any liability for modifications, improper installations, installations over the specified weight range, or failure to follow care instructions provided by MW PRODUCTS. To the maximum extent permitted by law, MW PRODUCTS disclaims any other warranties, expressed or implied, including warranties of fitness for a particular purpose and warranties of merchantability. MW PRODUCTS will not be liable for any damages arising out of the use of, or inability to use, MW PRODUCTS products.
- This warranty gives you specific legal rights, and you may also have other rights which vary from state to state.
- Specifications are subject to change without prior notice.

ESPAÑOL

- Esta garantía se aplica a los residentes de EE. UU. que compran a un distribuidor autorizado de MW PRODUCTS. Los productos de MW PRODUCTS están cubiertos contra defectos de materiales y mano de obra durante 5 años. MW PRODUCTS reparará o reemplazará el componente o producto defectuoso, a su entera discreción. El incumplimiento de las instrucciones de cuidado del producto de MW PRODUCTS dará lugar a la anulación de la garantía.
- Para obtener el servicio de garantía, comuníquese con el servicio al cliente de MW PRODUCTS al 602-674-1000 o en info@mw-prods.com. Debe proporcionar una copia de su recibo original. Si su producto debe enviarse a MW PRODUCTS para su inspección, usted será responsable de los gastos de envío. El producto de reemplazo que se le envíe se devolverá con el flete prepagado.
- MW PRODUCTS se exime de cualquier responsabilidad por modificaciones, instalaciones incorrectas, instalaciones que superen el rango de peso especificado o por no seguir las instrucciones de cuidado proporcionadas por MW PRODUCTS. En la medida máxima permitida por la ley, MW PRODUCTS niega cualquier otra garantía, expresa o implícita, incluidas las garantías de idoneidad para un propósito particular y las garantías de comerciabilidad. MW PRODUCTS no será responsable de ningún daño derivado del uso o la imposibilidad de usar los productos MW PRODUCTS.
- Esta garantía le otorga derechos legales específicos y también puede tener otros derechos que varían de un estado a otro.
- Las especificaciones están sujetas a cambios sin previo aviso.

FRANÇAIS

- Cette garantie s'applique aux résidents des États-Unis qui achètent le produit auprès d'un revendeur agréé par MW PRODUCTS. Les produits de MW PRODUCTS sont couverts contre les défauts de matériaux et de fabrication pendant une période de 5 ans. MW PRODUCTS réparera ou remplacera les composants ou produits défectueux à sa seule discrétion. Le non-respect des instructions d'entretien du produit de MW PRODUCTS entraînera l'annulation de la garantie.
- Pour obtenir un service de garantie, contactez le service d'assistance à la clientèle de MW PRODUCTS au 602-674-1000 ou à l'adresse info@mw-prods.com. Vous devez fournir une copie de votre reçu original. Si votre produit doit être expédié à MW PRODUCTS pour procéder à une inspection, vous serez responsable des frais d'expédition. L'éventuel produit de remplacement vous sera expédié avec les frais de port prépayés de votre part.
- MW PRODUCTS décline toute responsabilité concernant les modifications, installations incorrectes, installations dépassant la plage de poids spécifiée, ou le non-respect des instructions d'entretien fournies par MW PRODUCTS. Dans toute la mesure permise par la loi, MW PRODUCTS décline toute autre garantie, expresse ou implicite, y compris les garanties d'adéquation à un usage particulier et les garanties de qualité marchande. MW PRODUCTS ne sera pas responsable des dommages résultant de l'utilisation ou de l'impossibilité d'utiliser les produits de MW PRODUCTS.
- Cette garantie vous donne des droits légaux spécifiques, et vous pouvez également avoir d'autres droits qui varient d'un État à l'autre.
- Les spécifications peuvent être modifiées sans préavis.

NEED HELP? PLEASE CALL

¿NECESITA AYUDA? LLAME

BESOIN D'AIDE ? VEUILLEZ APPELER



MOUNTS

1-602-674-1000

