

# MEDIUM FULL MOTION MOUNT

SOPORTE ARTICULADO PAR TV MEDIANO

SUPPORT DE TÉLÉVISEUR A' MOVEMENT COMPLET DE TAILLE MOYENNE

INSTRUCTION MANUAL

MANUAL DE INSTRUCCIONES

MANUEL D'INSTRUCTIONS

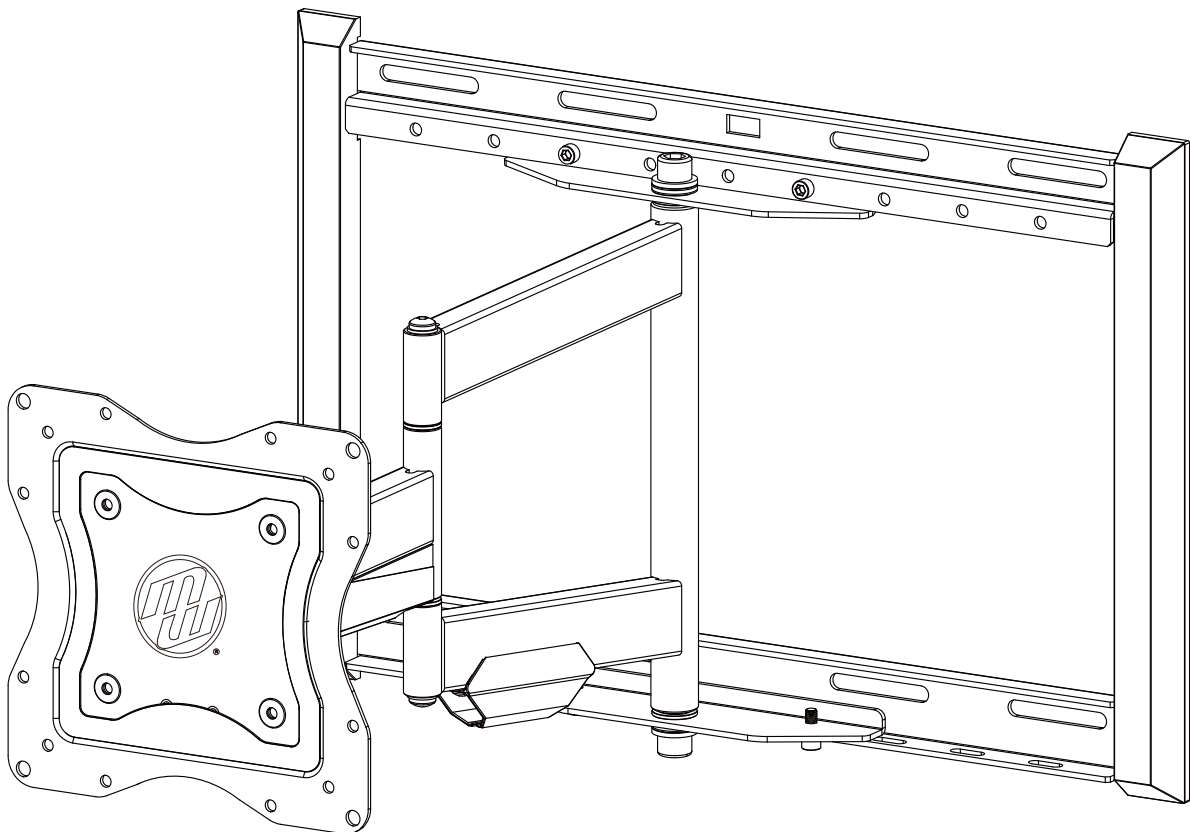

**CAUTION: DO NOT EXCEED  
MAXIMUM WEIGHT CAPACITY.  
SERIOUS INJURY OR PROPERTY  
DAMAGE MAY OCCUR! Max Loading  
Weight: 70 lbs**

**PRECAUCIÓN: NO EXCEDA LA  
CAPACIDAD DE PESO MÁXIMA.  
¡PODRÍAN OCURRIR LESIONES O  
DAÑOS A LA PROPIEDAD!  
Peso de carga máx.: 70 libras**

**ATTENTION : NE PAS EXCÉDER LA  
LIMITE DE POIDS MAXIMALE. CELA  
PEUT ENTRAÎNER DE GRAVES  
BLESSURES OU ENDOMMAGER DES  
BIENS!  
Limite de poids maximale : 70 lb**



# MOUNTS

NEED HELP? PLEASE CALL

¿NECESITA AYUDA? LLAME

BESOIN D'AIDE ? VEUILLEZ APPELER



MOUNTS



1-602-674-1000

DISCLAIMER - WARNING INFORMATION
DESCARGO DE RESPONSABILIDAD - INFORMACIÓN DE ADVERTENCIA
AVIS DE NON-RESPONSABILITÉ - INFORMATIONS D'AVERTISSEMENT

Disclaimer -. MW PRODUCTS has extended every effort to ensure to accuracy and completeness of this manual. However, MW PRODUCTS does not claim that the information covers all installation and or operational variables. The information contained in this document is subject to change without notice or obligation of any kind. Regarding the information contained herein, MW PRODUCTS makes no representation of warranty, expressed or implied, and assumes no responsibility for accuracy, sufficiency, or completeness of the information contained in this document. WARNING: FAILURE TO READ, THOROUGHLY UNDERSTAND, AND FOLLOW ALL INSTRUCTIONS CAN RESULT IN SERIOUS PERSONAL INJURY, DAMAGE TO PERSONAL PROPERTY, OR VOIDING OF FACTORY WARRANTY!

It is the responsibility of the installer to ensure all components are properly assembled and installed using the instructions provided. If you do not understand these instructions or have any questions or concerns, please contact customer service at 1-602-674-1000 or info@mw-prods.com

Do not attempt to install or assemble this product if the product or hardware is damaged or missing. The included hardware is designed for use on vertical walls constructed of wood studs or solid concrete. A wood stud wall is defined as consisting of a minimum of 2x4 wooden studs (2" wide by 4" deep) with a maximum of 5/8" drywall. The included hardware is not designed for use with metal studs or cinderblock walls. If you're uncertain about the construction of your wall, then please consult a qualified contractor or installer for assistance. For a safe installation, the wall you are mounting to must support 4 times the weight of the total load. If not, then the surface must be reinforced to meet this standard. The installer is responsible for verifying that the wall structure and hardware used in any installation method will safely support the total load.

ESPAÑOL

Descargo de responsabilidad -. MW PRODUCTS ha hecho todo lo posible para garantizar la exactitud e integridad de este manual. Sin embargo, MW PRODUCTS no pretende que la información cubra todas las variables de instalación o funcionamiento. La información contenida en este documento está sujeta a cambios sin previo aviso ni obligación de ningún tipo. Con respecto a la información contenida en este documento, MW PRODUCTS no ofrece ninguna garantía, expresa o implícita, y no asume ninguna responsabilidad por la exactitud, suficiencia o integridad de la información contenida en este documento.

ADVERTENCIA: ¡SI NO SE LEEN, COMPRENDEN Y SIGUEN TODAS LAS INSTRUCCIONES PUEDEN PRODUCIRSE LESIONES PERSONALES GRAVES, DAÑOS A LA PROPIEDAD PERSONAL O LA ANULACIÓN DE LA GARANTÍA DE FÁBRICA!

Es responsabilidad del instalador asegurarse de que todos los componentes estén correctamente ensamblados e instalados siguiendo las instrucciones proporcionadas. Si no comprende estas instrucciones o tiene alguna pregunta o inquietud, comuníquese con el servicio al cliente al 1-602-674-1000 o info@mw-prods.com

No intente instalar o ensamblar este producto si está dañado o hay accesorios de montaje faltantes o dañados. Los accesorios de montaje incluidos están diseñados para su uso en paredes verticales construidas con montantes de madera o concreto sólido. Una pared con montantes de madera se define como la que consta de postes de madera de 2x4 (2" de ancho por 4" de profundidad) como mínimo y paneles de yeso de 5/8" como máximo. Los accesorios de montaje incluidos no están diseñados para usarse con postes de metal o paredes de bloques de hormigón. Si no está seguro de la construcción de su pared, consulte a un contratista o instalador calificado para obtener ayuda. Para una instalación segura, la pared en la que se va a montar debe soportar 4 veces el peso de la carga total. Si no es así, la superficie debe reforzarse para cumplir con este estándar. El instalador es responsable de verificar que la estructura de la pared y los accesorios de montaje utilizados en cualquier método de instalación soportarán de manera segura la carga total.

FRANÇAIS

Avis de non-responsabilité -. MW PRODUCTS a déployé tous ses efforts pour assurer l'exactitude et l'exhaustivité de ce manuel. Cependant, MW PRODUCTS ne prétend pas que les informations couvrent toutes les variables d'installation et/ou de fonctionnement. Les informations contenues dans ce document sont susceptibles d'être modifiées sans préavis ni obligation d'aucune sorte. En ce qui concerne les informations contenues dans le présent document, MW PRODUCTS ne fait aucune représentation de garantie, expresse ou implicite, et n'assume aucune responsabilité quant à l'exactitude, la suffisance ou l'exhaustivité des informations contenues dans ce document.

AVERTISSEMENT : NE PAS LIRE, BIEN COMPRENDRE ET SUIVRE TOUTES LES INSTRUCTIONS PEUT ENTRAÎNER DES BLESSURES GRAVES, DES DOMMAGES MATÉRIELS OU L'ANNULATION DE LA GARANTIE D'USINE !

Il est de la responsabilité de l'installateur de s'assurer que tous les composants sont correctement assemblés et installés en suivant les instructions fournies. Si vous ne comprenez pas ces instructions ou avez des questions ou des préoccupations, veuillez contacter le service d'assistance à la clientèle au 1-602-674-1000 ou via l'adresse info@mw-prods.com

N'essayez pas d'installer ou d'assembler ce produit si le produit ou le matériel est endommagé ou manquant. Le matériel inclus est conçu pour être utilisé sur des murs verticaux constitués de montants en bois ou en béton solides. Un mur à ossature de bois est défini comme étant constitué d'un minimum de 2 x 4 montants de bois (2 po de large sur 4 po de profondeur) avec une cloison sèche d'un maximum de 5/8 po. Le matériel inclus n'est pas conçu pour être utilisé avec des montants métalliques ou des murs en parpaings. Si avez des doutes au sujet de la structure de votre mur, veuillez consulter un entrepreneur ou un installateur qualifié pour obtenir de l'aide. Pour assurer la sécurité de l'installation, le mur sur lequel vous effectuez l'installation doit supporter 4 fois le poids de la charge totale. Si ce n'est pas le cas, la surface doit être renforcée pour répondre à cette norme. L'installateur a la responsabilité de vérifier que la structure du mur et le matériel utilisé lors de l'installation supporteront en toute sécurité la charge totale.

TOOLS NEEDED

Herramientas necesarias

Outils Requis

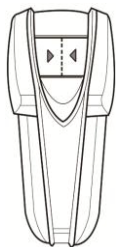
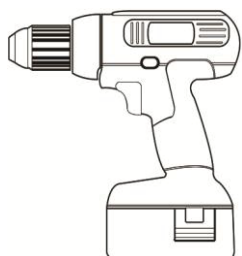

7/32"
5.5 mm



3/8"
10 mm



SYMBOLS SÍMBOLOS SYMBOLES



Drill
Taladro
Perceur



Level
Nivel
Niveau



Socket Wrench
Llave con dado
Clé à douille



Caution
Precaución
Attention

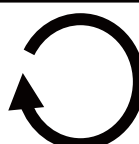

Tighten
Apretar
Serrer



Pencil Mark
Lápiz
Marque de crayon



Screwdriver
Destornillador
Tournevis



Heavy!
¡Pesado!
Lourd !

# MONITOR PLATE AND ADAPTERS

PLACA DE MONITOR Y ADAPTADORES

PLAQUE D'ÉCRAN ET ADAPTATEURS

Use diagrams to determine which mounting configuration is needed to attach monitor plate (with or without adapters) to the back of TV. Please check TV wall mounting compatibility before proceeding with installation.

Consulte los diagramas y determine la configuración necesaria para instalar la placa de monitor (con adaptadores o sin adaptadores) en la parte posterior del TV. Antes de continuar con la instalación, controle la compatibilidad del soporte de TV.

Utilisez les diagrammes pour déterminer la configuration de montage nécessaire pour fixer la plaque d'écran (avec ou sans adaptateurs) à l'arrière du téléviseur. Vérifier la compatibilité du montage mural du téléviseur avant de procéder à l'installation.



**Please ensure A and B adapters are positioned as shown in the below diagrams.**

Asegúrese de que los adaptadores A y B estén en la posición indicada en los diagramas.

Veillez à ce que les adaptateurs A et B soient positionnés comme indiqué sur les schémas ci-dessous.

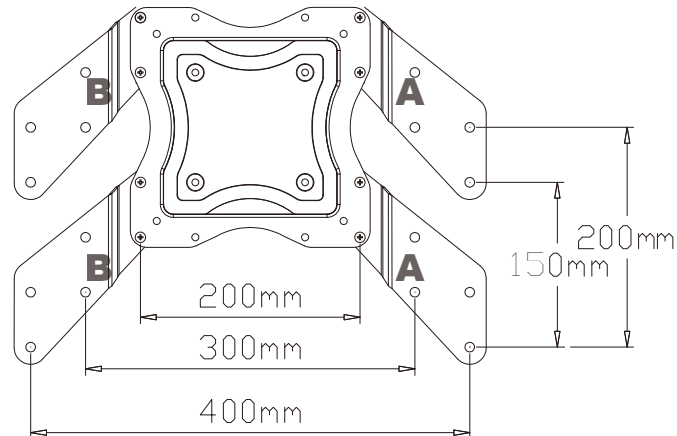
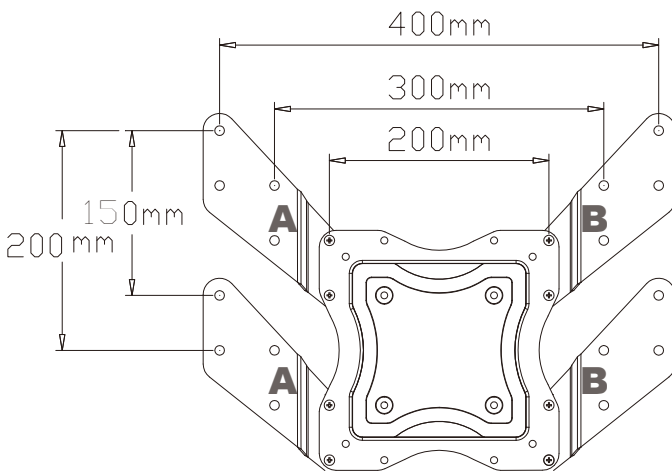
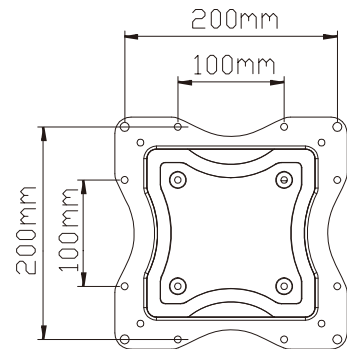
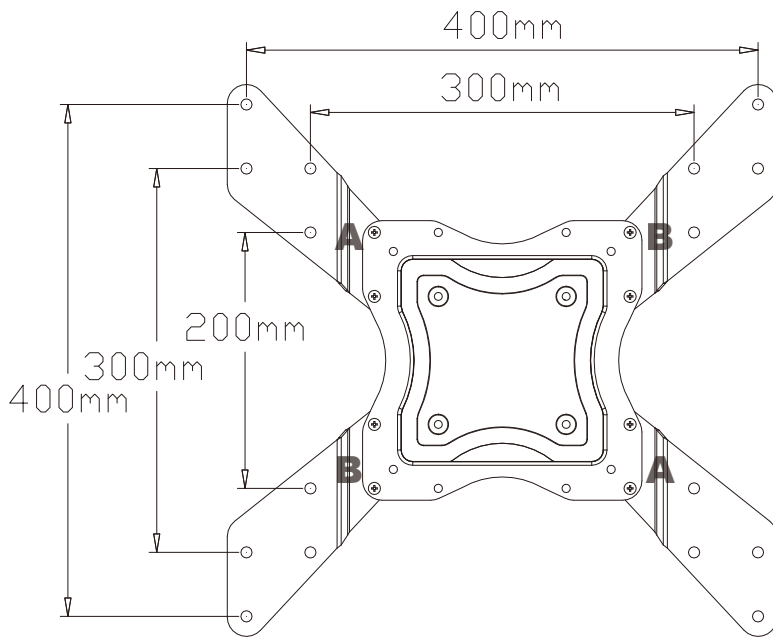

**HARDWARE PRODUCT NUMBERS**  
**NÚMERO DE LOS ACCESORIOS DE MONTAJE**  
**NUMÉROS DE PRODUIT DU MATÉRIEL**

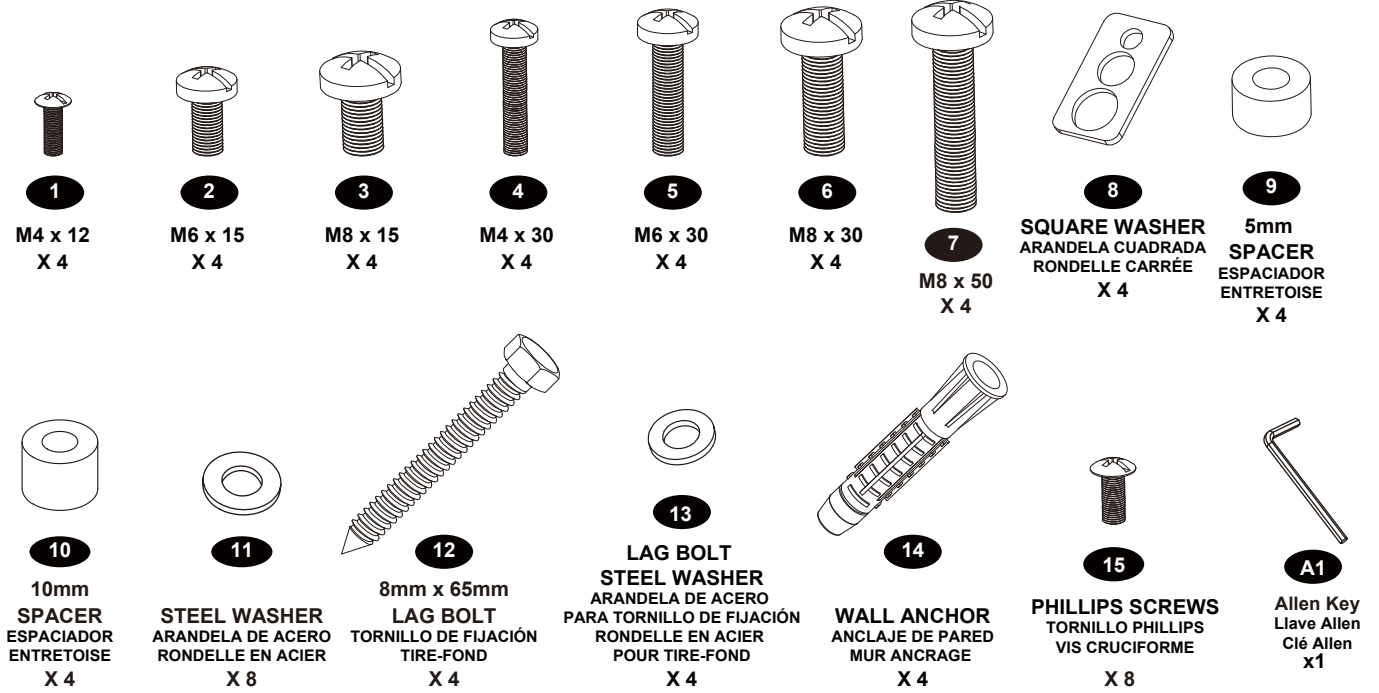

**PRODUCT COMPONENT PARTS**  
**COMPONENTES DEL PRODUCTO**  
**PIÈCES COMPOSANTES DU PRODUIT**

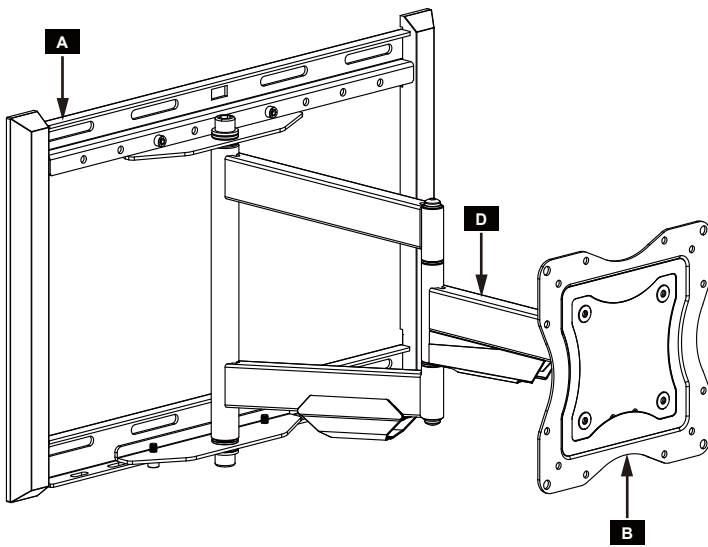

Contents		
A	1	Wall Plate
B	1	Monitor Plate
CA	2	Monitor Adapters A
CB	2	Monitor Adapters B
D	1	Arm Assembly

Contenido		
A	1	Placa de pared
B	1	Placa de monitor
CA	2	Adaptadores de monitor A
CB	2	Adaptadores de monitor B
D	1	Conjunto de brazo articulado

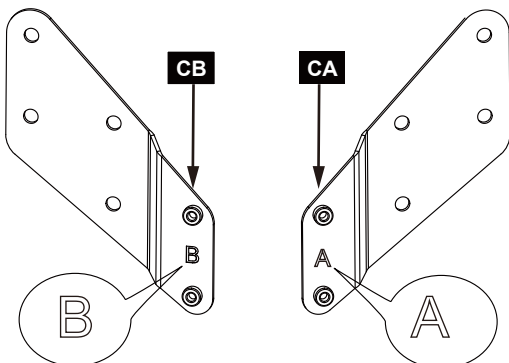

Contenu		
A	1	Plaque murale
B	1	Plaque d'écran
CA	2	Adaptateurs d'écran A
CB	2	Adaptateurs d'écran B
D	1	Assemblage du bras articulé

## STEP 1-REMOVE MONITOR PLATE FROM MOUNT

PASO 1-QUITE DEL SOPORTE LA PLACA

ÉTAPE 1- RETIREZ LA PLAQUE D'ÉCRAN DU SUPPORT.

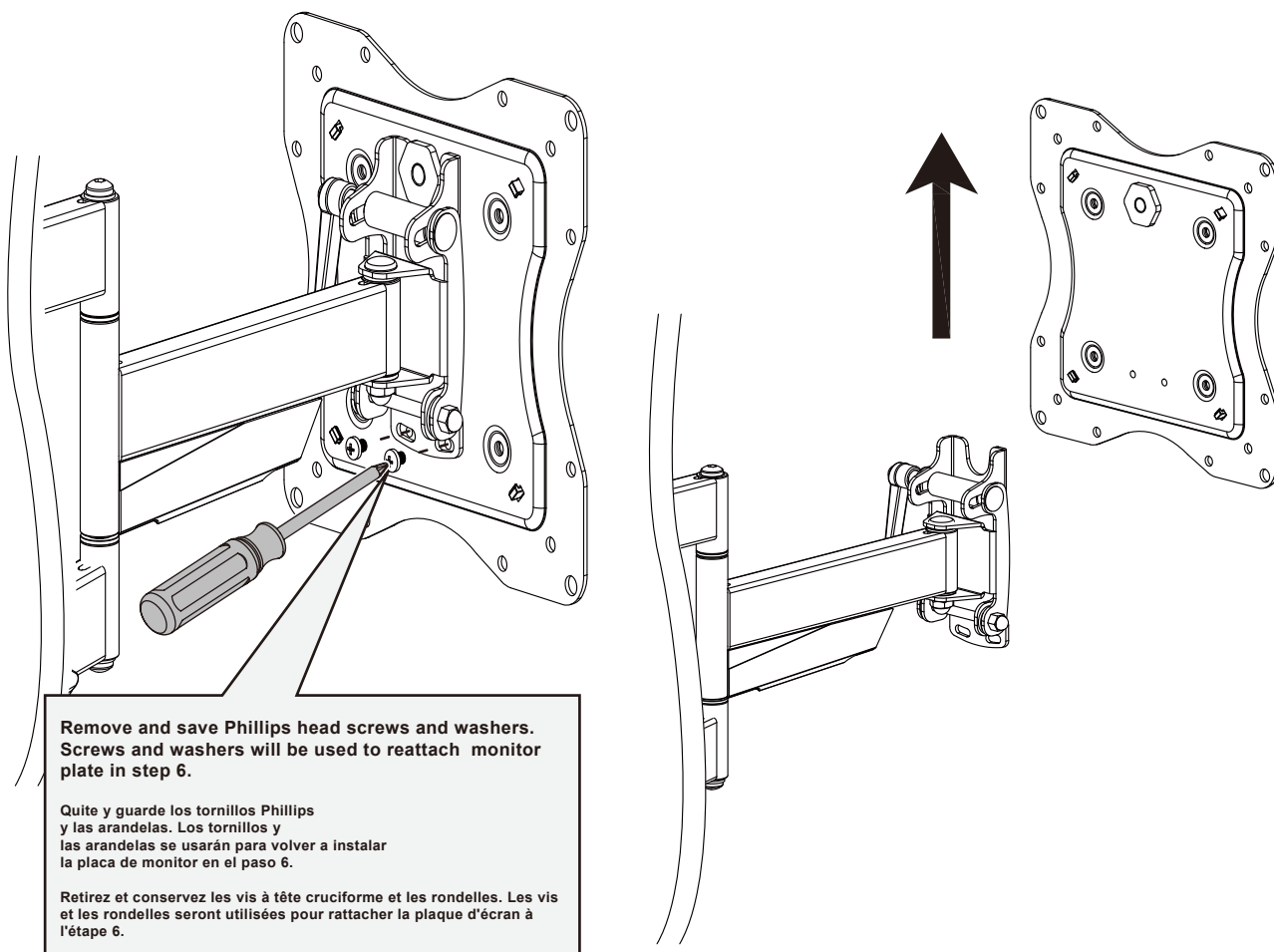

## STEP 2-MONITOR PLATE ATTACHMENT

PASO 2-INSTALE LA PLACA DE MONITOR

ÉTAPE 2- FIXATION DE LA PLAQUE D'ÉCRAN

### Connect monitor plate to TV

Conecte el adaptador al TV

Connectez l'adaptateur au téléviseur

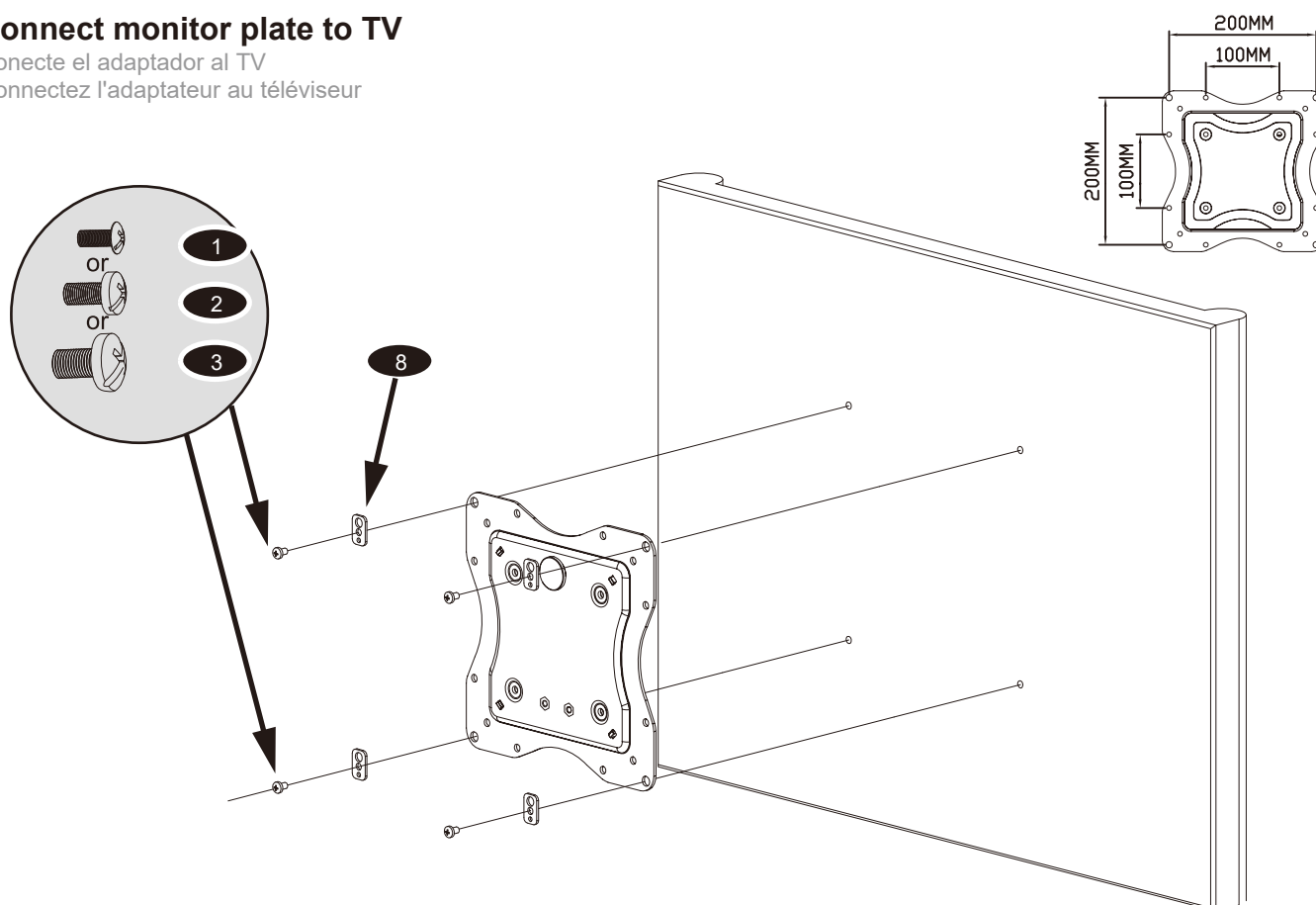

**STEP 2B-IF NEEDED, ATTACH MONITOR ADAPTERS TO MONITOR PLATE(See page 3 for options)**  
**PASO 2B-SI ES NECESARIO, INSTALE LOS ADAPTADORES DE MONITOR EN LA PLACA DE MONITOR(consulte las opciones en la página 3)**  
**ÉTAPE 2B - AU BESOIN, FIXEZ LES ADAPTATEURS D'ÉCRAN À LA PLAQUE D'ÉCRAN.(voir la page 3 pour connaître les options).**

### Connect monitor plate with adapters to TV (if necessary)

Conecte el adaptador al TV  
 Connectez l'adaptateur au téléviseur

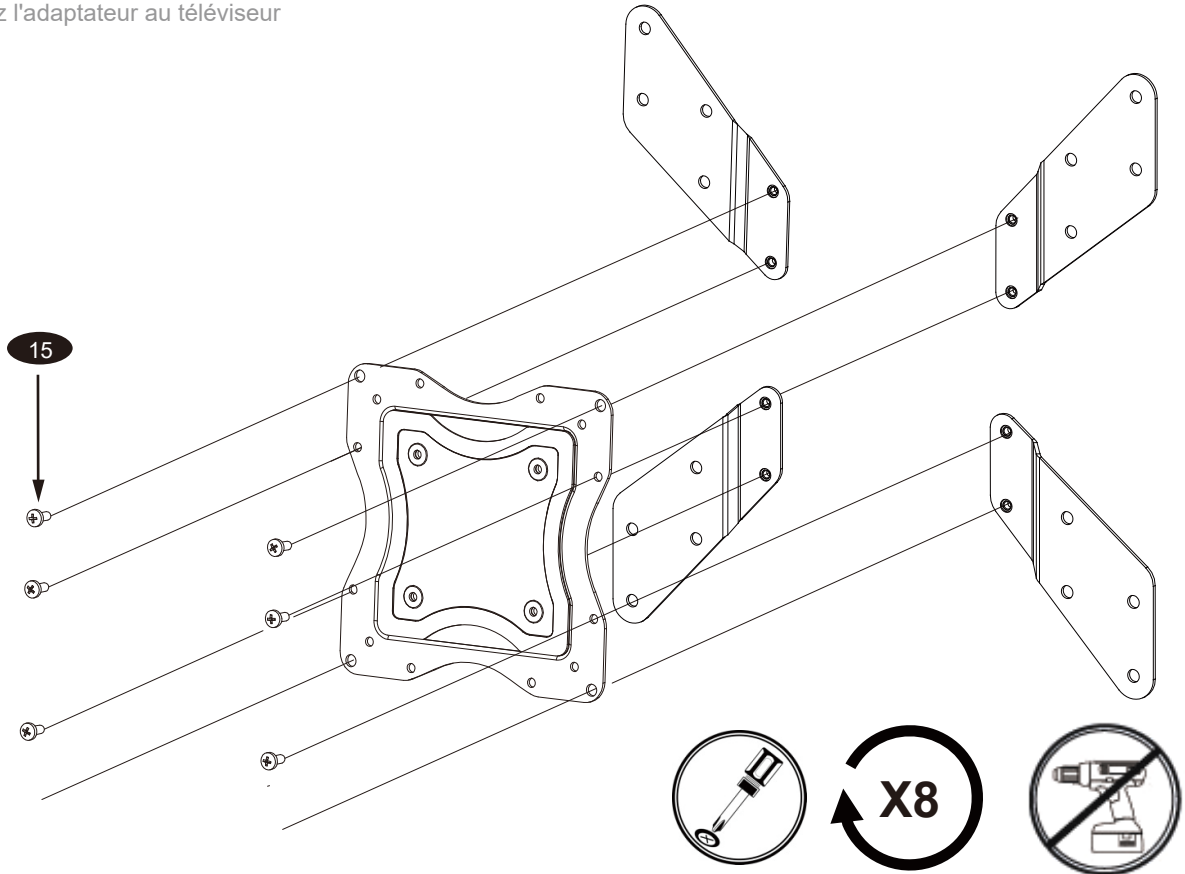

**STEP 2C-IF MORE CLEARANCE IS NEEDED**  
**PASO 2C-EN CASO DE NECESITAR MÁS ESPACIO LIBRE**  
**ÉTAPE 2C-SI UN DÉGAGEMENT SUPPLÉMENTAIRE EST NÉCESSAIRE.**

### Connect monitor plate to TV

Conecte el adaptador al TV  
 Connectez l'adaptateur au téléviseur

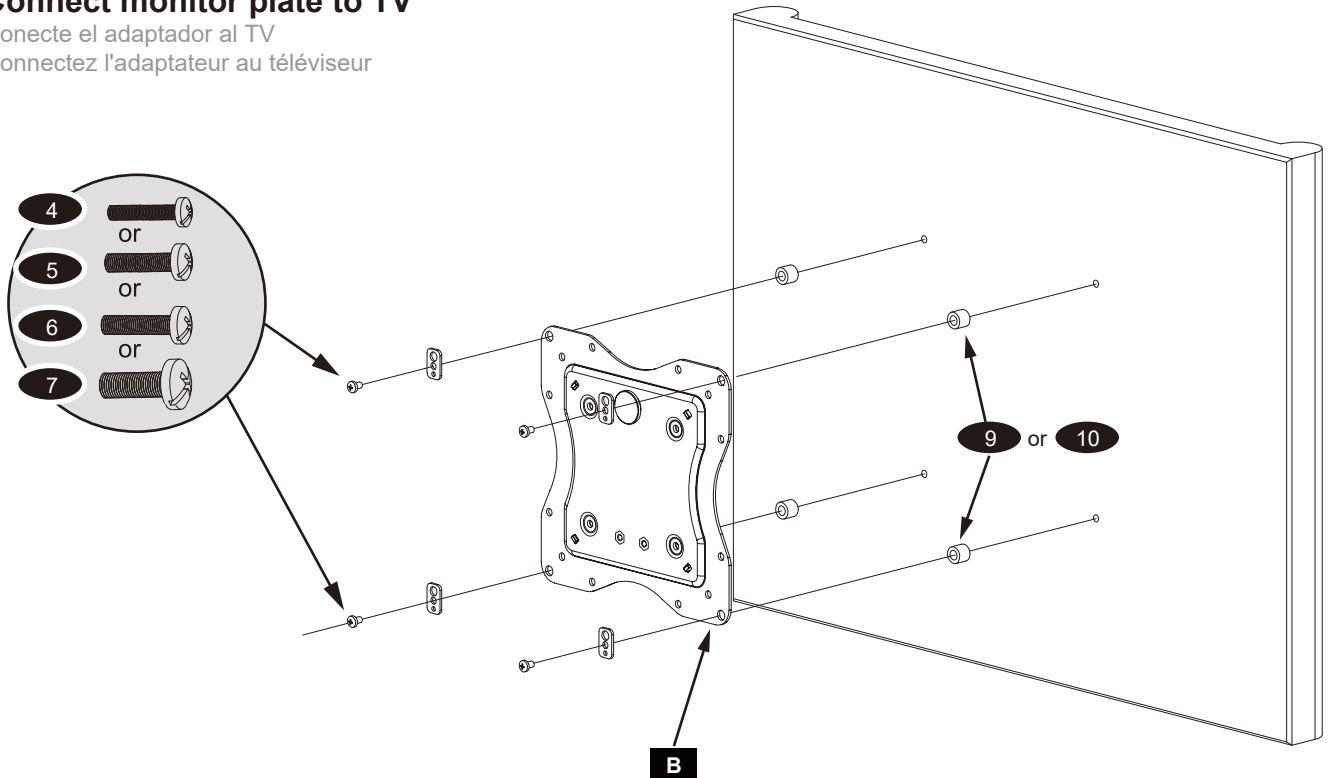

<p>Spacers can also be used to provide clearance for cables and connectors</p>	<p>También se pueden utilizar separadores para dejar espacio para los cables y conectores</p>	<p>Les entretoises peuvent également être utilisées pour fournir un dégagement pour les câbles et les connecteurs</p>
--	---	---



**STEP 2D- USE M8 STEEL WASHER IF THE PHILLIPS SCREWS FROM THE MONITOR KIT ARE TOO LONG**  
**PASO 2D- UTILICE LA ARANDELA DE ACERO M8 SI LOS TORNILLOS PHILLIPS DEL JUEGO DE ACCESORIOS DE MONTAJE DEL MONITOR SON DEMASIADO LARGOS**  
**ÉTAPE 2D- UTILISER LA RONDELLE EN ACIER M8 SI LES VIS CRUCIFORMES DU KIT DU MONITEUR SONT TROP LONGUES**

Diagrams show two options for using additional washers if hardware screws are too long to properly tighten into back of flat panel television.

Los diagramas muestran dos opciones para usar arandelas adicionales si los tornillos son demasiado largos para apretarlos correctamente en la parte posterior del televisor de pantalla plana.

Les diagrammes montrent deux options pour l'utilisation de rondelles supplémentaires si les vis du matériel sont trop longues pour être correctement serrées à l'arrière du téléviseur à écran plat.

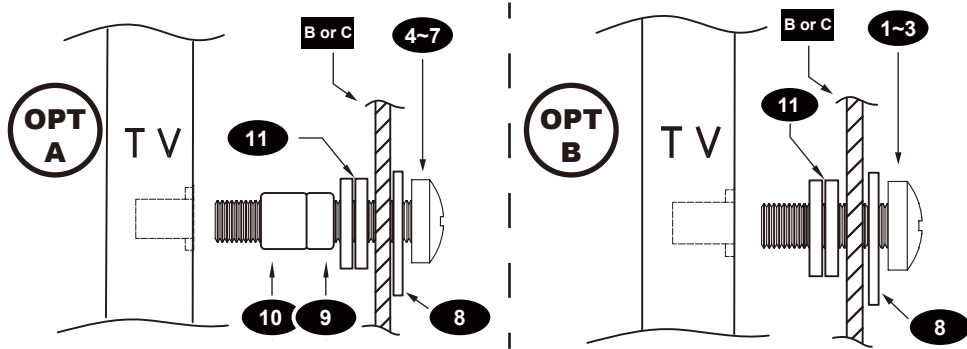

**Select the proper spacers or spacer suit as below if necessary**

Seleccione los espaciadores adecuados o el juego de espaciadores como se muestra a continuación si es necesario  
 Sélectionnez les entretoises appropriées ou la combinaison d'entretoises telle que celle illustrée ci-dessous si nécessaire

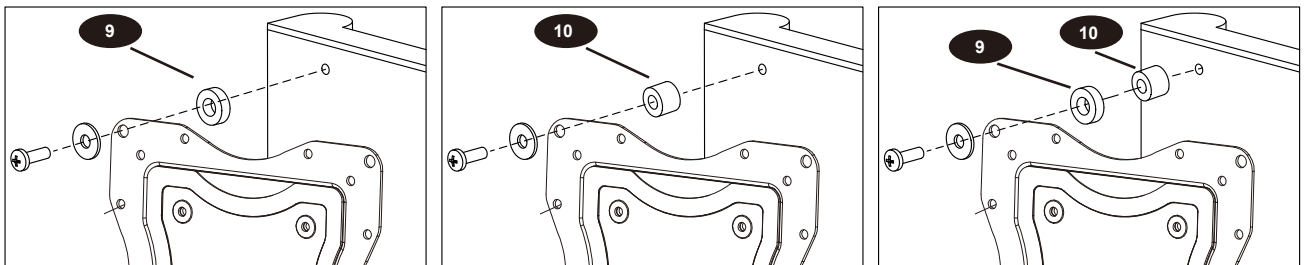

**STEP 3- PRIOR TO EXTENDING ARMS REMOVE ARM ASSEMBLY FROM WALL PLATE**

**PASO 3: RETIRE EL BRAZO DE LA PLACA DE PARED ANTES DE EXTENDERLO**

**ÉTAPE 3 - RETIRER LE BRAS DE LA PLAQUE MURALE AVANT DE L'ALLONGER**

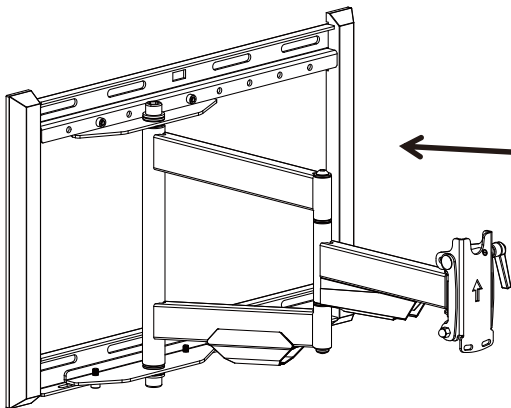

Prior to extending arm:

Remove 2 Allen screws at top of

Arm Assembly with included Allen wrench.

Remove 2 Allen screws at bottom of Arm Assembly with included Allen wrench.

Note- 4 Allen screws will be used in Step 5 to reattach arm assembly to wall mount.

Antes de extender los brazos:

Retire los 2 tornillos hexagonales interiores ubicados en la parte superior del brazo.

Retire los 2 tornillos adicionales en la parte inferior del brazo.

Nota: se utilizarán 4 tornillos hexagonales en el paso 4 para fijar el brazo al soporte de pared.

Avant d'allonger les bras :

Enlever les 2 vis hexagonales intérieures situées en haut du bras.

Enlever les 2 vis additionnelles au bas du bras.

Remarque- 4 vis hexagonales seront utilisées à l'étape 4 pour rattacher le bras au support mural.

**Remove Arm Assembly by gently pulling lower section of Arm Assembly away from Wall Plate which will allow for top portion of Arm Assembly to be lowered and moved away from Wall Plate.**

**Retire el brazo moviendo suavemente la parte inferior del brazo lejos de la placa de pared, permitiendo que la parte superior del brazo baje y se aleje de la placa de pared.**

**Enlever le bras en déplaçant doucement la partie inférieure du bras de la plaque murale, ce qui permettra à la partie supérieure du bras d'être abaissée et de s'éloigner de la plaque murale.**

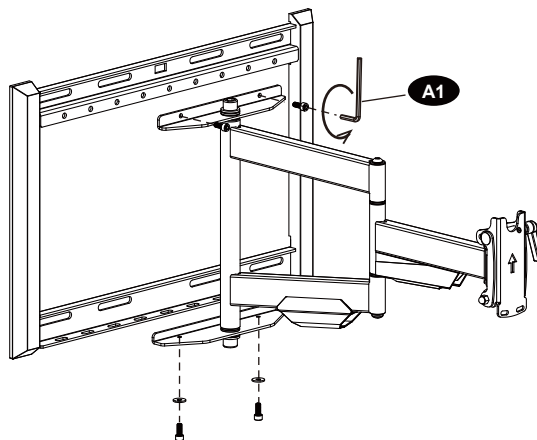

# STEP 4A- WOOD STUD INSTALLATION (CONCRETE INSTALLATION SKIP TO STEP 3B)

PASO 4A- INSTALACIÓN EN PARED CON MONTANTES DE MADERA (PARA LA INSTALACIÓN EN CONCRETO SALTE AL PASO 3B)

ÉTAPE 4A - INSTALLATION SUR MONTANTS EN BOIS (EN CAS D'INSTALLATION SUR UNE STRUCTURE EN BÉTON, PASSEZ À L'ÉTAPE 3B)

## Find stud and mark edge and center locations

Encuentre el poste de madera y marque la ubicación de los bordes y el centro

Trouvez les emplacements des montants et marquez les bords et les centres

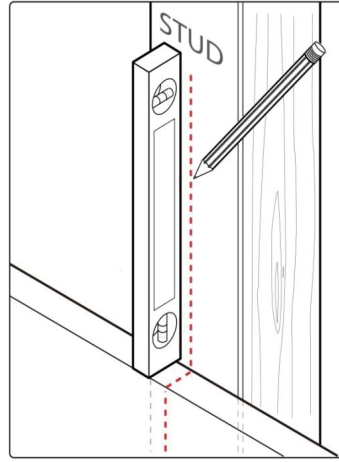
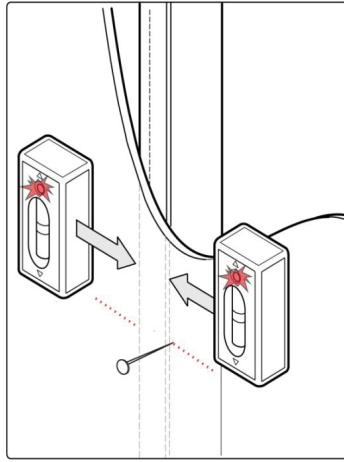

WOOD DRILL BIT NOT INCLUDED  
BROCA PARA MADERA NO INCLUIDA  
FORET À BOIS NON INCLUS

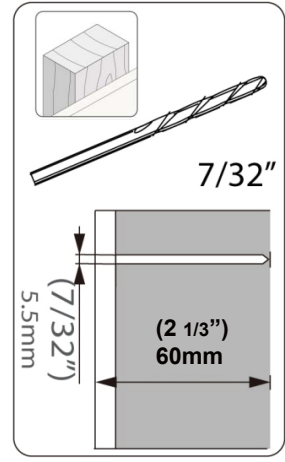

## STEP 4A- DRILL PILOT HOLE AND MOUNT WALL PLATE TO WALL

PASO 4A-TALADRE EL ORIFICIO GUÍA.FIJE LA PLACA EN LA PARED

ÉTAPE 4A-PERCEZ LE TROU DE RÉFÉRENCE.MONTAGE DE LA PLAQUE MURALE AU MUR

### Mount wall plate

Coloque la placa de pared

Montez la plaque murale

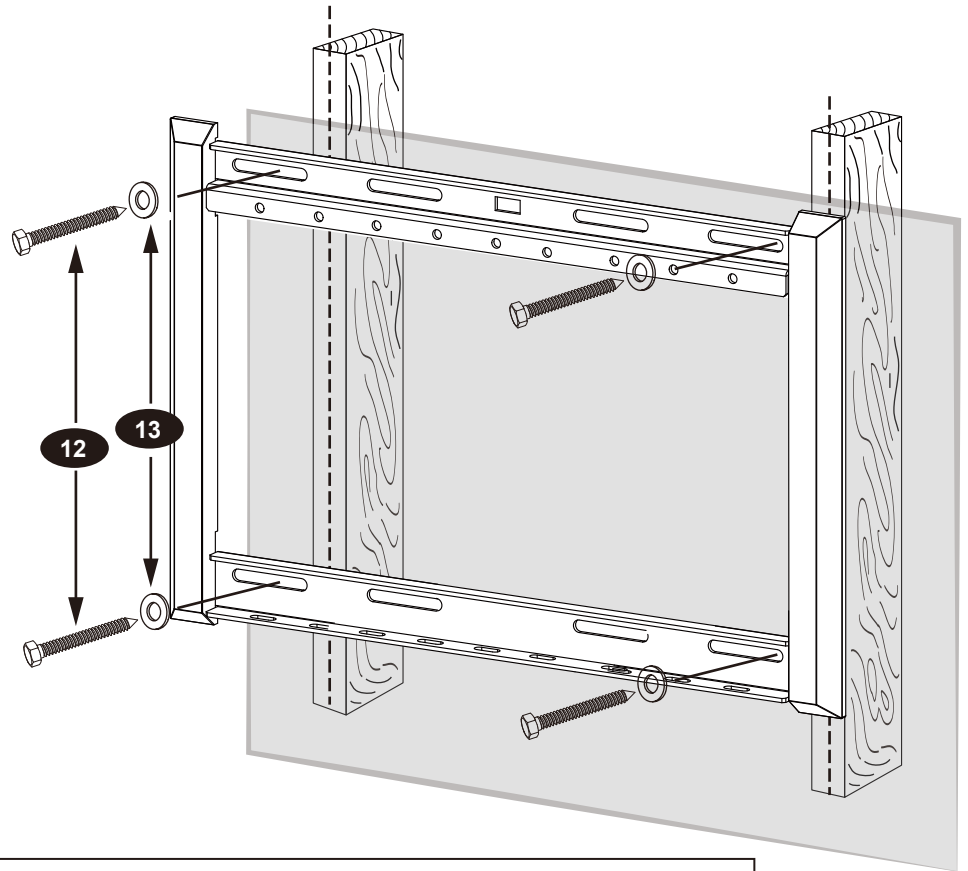
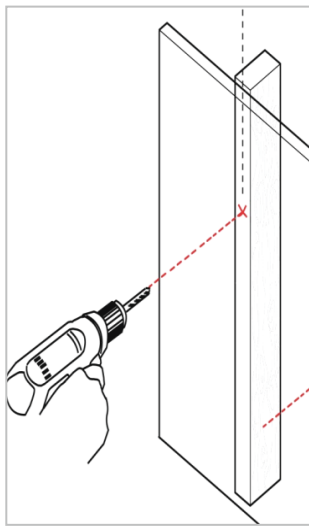

Secure lag bolts with steel washer to wall plate.

Fije los tirafondos en la placa de pared con las arandelas de acero.

Fixez les tire-fonds avec une rondelle en acier à la plaque murale.

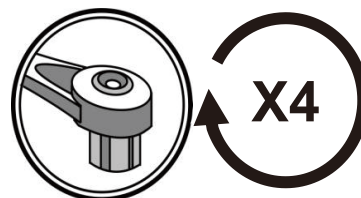
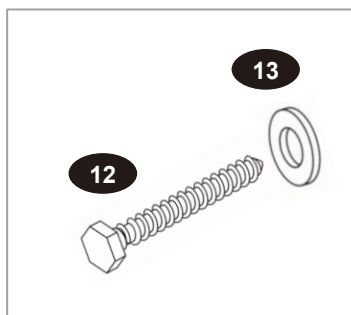



**STEP 4B - SOLID CONCRETE INSTALLATION**  
**PASO 4B - INSTALACIÓN EN PARED DE CONCRETO SÓLIDO**  
**ÉTAPE 4B - INSTALLATION SUR BÉTON MASSIF**

**Use wall plate to mark mounting locations/ drill pilot holes**

Utilice la placa de pared para marcar los orificios a la altura deseada / taladre los orificios guía

Utilisez une plaque murale pour marquer les emplacements de montage/percer les trous de référence

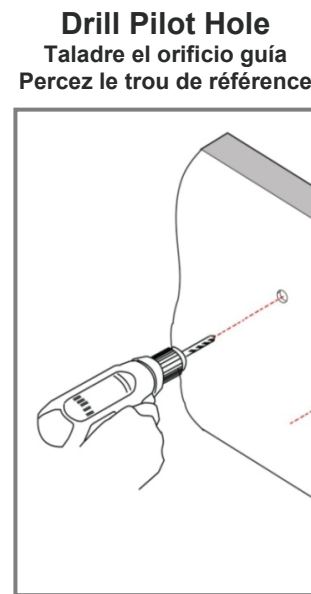
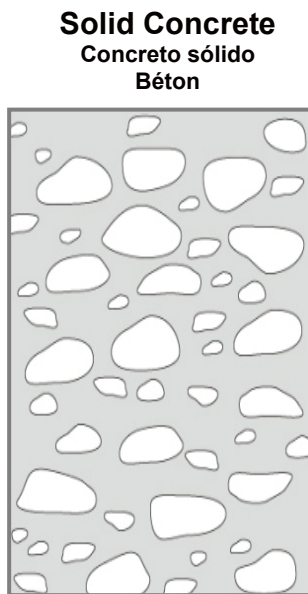
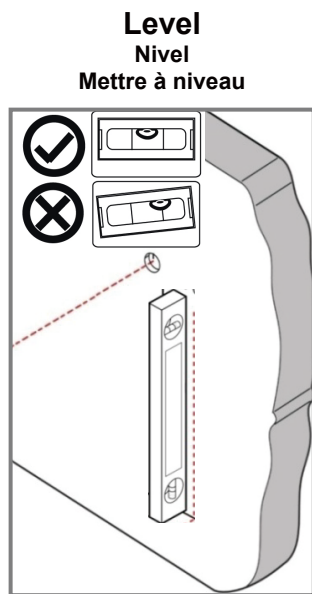

**STEP 4B – DRILL PILOT HOLES AND MOUNT WALL PLATE**

**PASO 4B – PERFORE EL ORIFICIO GUÍA E INSTALE LA PLACA DE PARED**

**ÉTAPE 4B – PERCEZ UN TROU PILOTE, PUIS FIXEZ LA PLAQUE MURALE.**

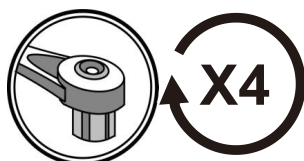
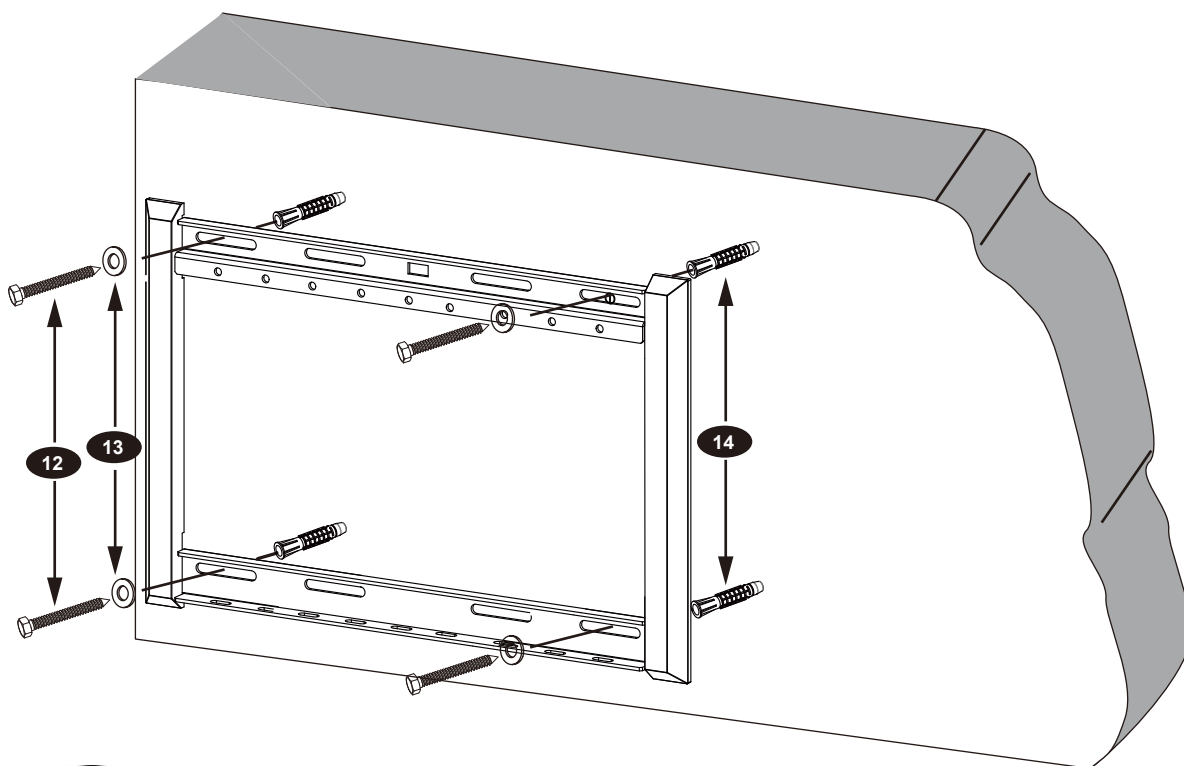

Insert wall anchors into concrete wall  
Inserte el anclaje de pared en la pared de concreto.  
Fije los tirafondos en el soporte de pared.  
Insérez les ancrages muraux dans le mur en béton.  
Fixez les tire-fonds au support mural.

## STEP 5- ATTACH ARM ASSEMBLY TO WALL BRACKET

PASO 5: FIJE EL CONJUNTO DEL BRAZO AL SOPORTE DE PARED

ÉTAPE 5 - FIXER L'ENSEMBLE DU BRAS AU SUPPORT MURAL

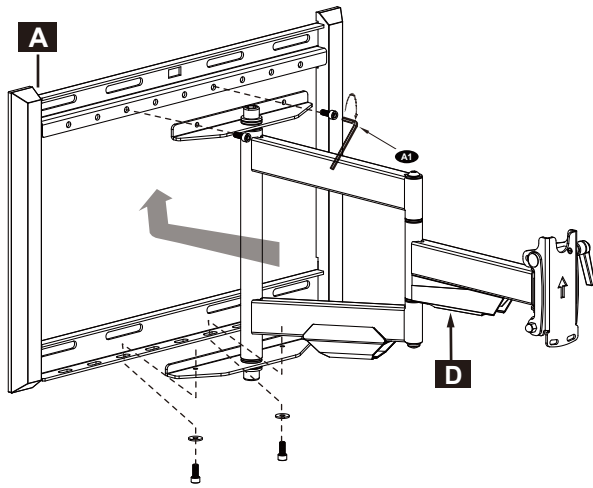

Position Arm Assembly to desired lateral position on wall bracket for optimum placement of TV. Secure Arm Assembly to Wall plate using screws removed from Step 3.

Coloque el brazo en la posición lateral deseada en la placa de pared para una ubicación óptima del televisor. Asegure el brazo a la placa de pared usando los tornillos que se quitaron en el paso 3.

Positionner le bras à la position latérale désirée sur la plaque murale pour un placement optimal du téléviseur. Fixer le bras à la plaque murale à l'aide des vis qui ont été enlevées à l'étape 3.

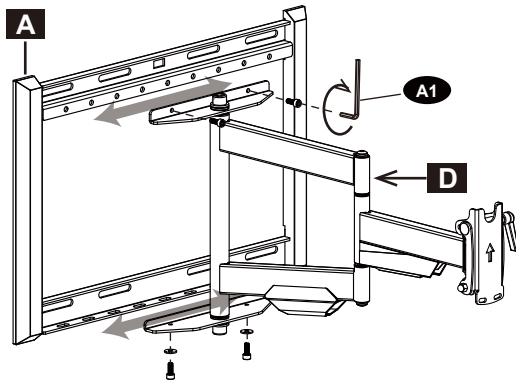

### IMPORTANT!

Ensure that the top of the arm assembly tucks **INSIDE** the top of the wall plate.

### ¡¡IMPORTANTE!

Asegúrese de que el brazo superior esté metido en la parte superior de la placa de pared.

### IMPORTANT !

Assurez-vous que le haut du bras soit **RENTRE** dans la partie supérieure de la plaque murale.

## STEP 6 - ATTACH PANEL TO MOUNT

PASO 6 - ACOUPLE EL TV AL SOPORTE

ÉTAPE 6 - FIXEZ LE PANNEAU AU SUPPORT.

### Hang with monitor attached

Cuelgue con el monitor adherido.

Accrochez avec le moniteur installé.

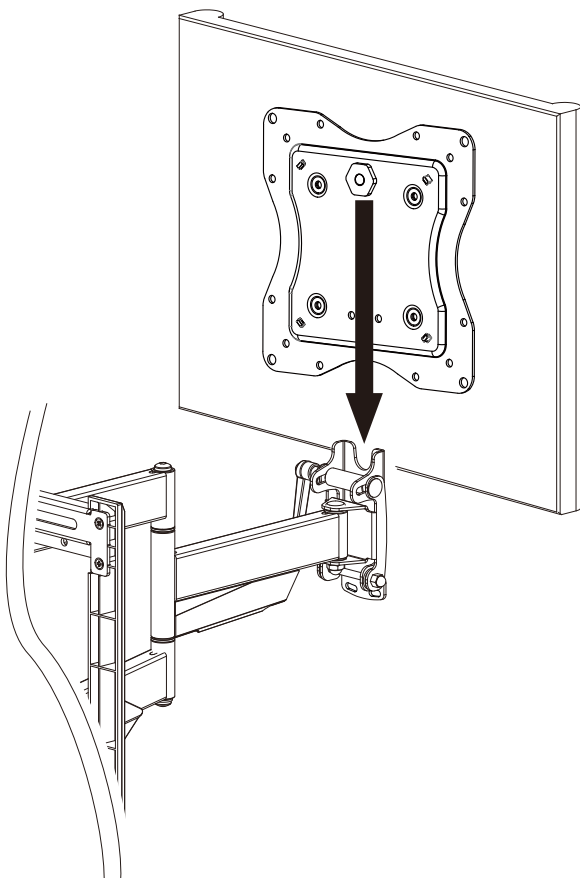

**Heavy, Assistance Required**

**TRES LOURD !** Cette étape requiert deux personnes

**¡PESADO!** Necesitara ayuda para realizar esta operacion

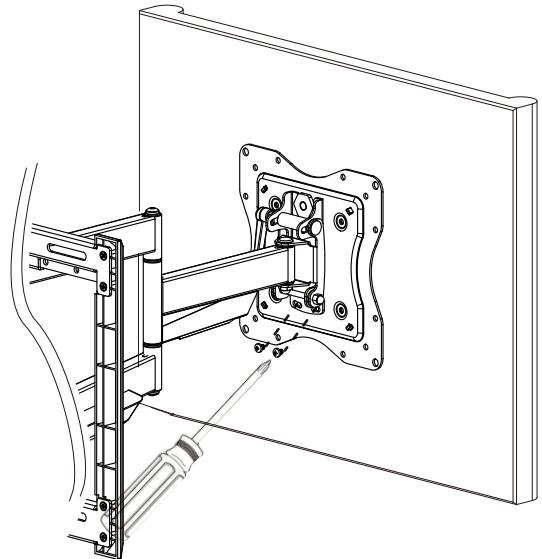

## STEP 7 - ADJUST TILT TENSION/ POST INSTALLATION LEVEL

PASO 7 - AJUSTE LA INCLINACIÓN Y NIVELE EL SOPORTE DESPUÉS DE LA INSTALACIÓN

ÉTAPE 7 - RÉGLAGE DE LA TENSION D'INCLINAISON/NIVEAU DE POST-INSTALLATION

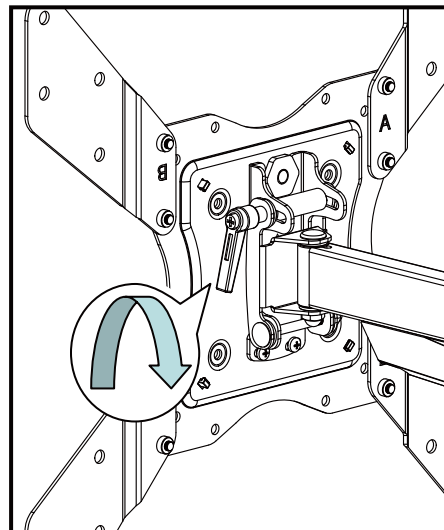
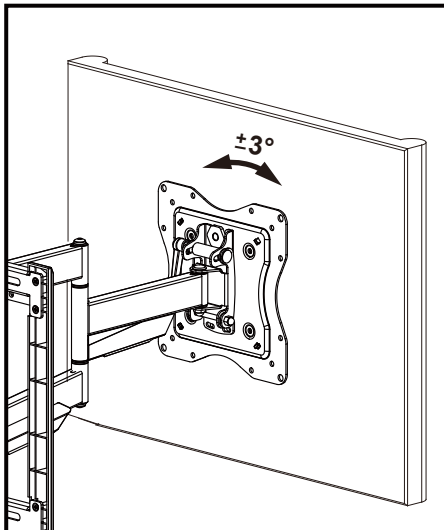
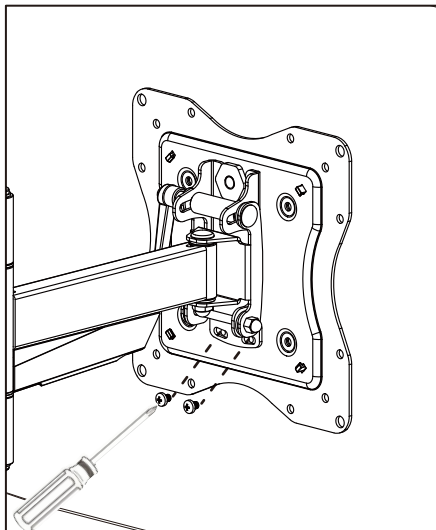

### Secured Monitor Plate to Arm using 2 Phillips head screws. Tighten only to snug tension.

Asegure la placa de monitor al brazo con los dos tornillos Phillips. Ajuste hasta llegar a la tensión adecuada.

Fixez la plaque d'écran au bras à l'aide de 2 vis à tête cruciforme. Ne le serrez que jusqu'à ce qu'elles soient bien tendues.

### TV can be leveled +/-3 degrees as needed. If security screws are too tight it will be difficult to adjust leveling.

Puede nivelar el TV unos 3 grados. Si los tornillos de seguridad están muy ajustados, será difícil nivelarlo.

Le téléviseur peut être mis de niveau à +/-3 degrés au besoin. Si les vis de sécurité sont trop serrées, il sera difficile de régler le niveau.

a) Rotate handle clockwise as far as possible.

b) Pull handle to side laterally (against spring tension) and rotate counter-clockwise as far as possible.

c) Repeat steps a) and b) until TV holds desired tilt.

A) Gire la palanca en sentido horario tanto como sea posible.

B) Extienda la palanca lateralmente (contra la tensión del muelle) y gire en sentido antihorario tanto como sea posible.

C) Repita los pasos A y B hasta alcanzar la inclinación deseada.

a) Tournez la poignée dans le sens horaire aussi loin que possible.

b) Tirez latéralement la poignée sur le côté (contre la tension du ressort), puis tournez-la dans le sens antihoraire aussi loin que possible.

c) Répétez les étapes a) et b) jusqu'à ce que le téléviseur conserve l'inclinaison souhaitée

# WARRANTY INFORMATION INFORMACIÓN SOBRE LA GARANTÍA INFORMATIONS DE GARANTIE

- This warranty applies to US Residents who purchase from an authorized MW PRODUCTS Dealer. MW PRODUCTS products are covered against defects in materials and workmanship for 5 years. MW PRODUCTS will repair or replace the defective component or product, at its sole discretion. Failure to follow product care instructions from MW PRODUCTS will result in void of warranty.
- To obtain warranty service, contact MW PRODUCTS customer service at 602-674-1000 or info@mw-prods.com. You must supply a copy of your original receipt. If your product must be shipped to MW PRODUCTS for inspection, you will be responsible for the shipping charges. Replacement product shipped to you will be returned freight pre-paid.
- MW PRODUCTS disclaims any liability for modifications, improper installations, installations over the specified weight range, or failure to follow care instructions provided by MW PRODUCTS. To the maximum extent permitted by law, MW PRODUCTS disclaims any other warranties, expressed or implied, including warranties of fitness for a particular purpose and warranties of merchantability. MW PRODUCTS will not be liable for any damages arising out of the use of, or inability to use, MW PRODUCTS products.
- This warranty gives you specific legal rights, and you may also have other rights which vary from state to state.
- Specifications are subject to change without prior notice.

## ESPAÑOL

- Esta garantía se aplica a los residentes de EE. UU. que compran a un distribuidor autorizado de MW PRODUCTS. Los productos de MW PRODUCTS están cubiertos contra defectos de materiales y mano de obra durante 5 años. MW PRODUCTS reparará o reemplazará el componente o producto defectuoso, a su entera discreción. El incumplimiento de las instrucciones de cuidado del producto de MW PRODUCTS dará lugar a la anulación de la garantía.
- Para obtener el servicio de garantía, comuníquese con el servicio al cliente de MW PRODUCTS al 602-674-1000 o en info@mw-prods.com. Debe proporcionar una copia de su recibo original. Si su producto debe enviarse a MW PRODUCTS para su inspección, usted será responsable de los gastos de envío. El producto de reemplazo que se le envíe se devolverá con el flete prepagado.
- MW PRODUCTS se exime de cualquier responsabilidad por modificaciones, instalaciones incorrectas, instalaciones que superen el rango de peso especificado o por no seguir las instrucciones de cuidado proporcionadas por MW PRODUCTS. En la medida máxima permitida por la ley, MW PRODUCTS niega cualquier otra garantía, expresa o implícita, incluidas las garantías de idoneidad para un propósito particular y las garantías de comerciabilidad. MW PRODUCTS no será responsable de ningún daño derivado del uso o la imposibilidad de usar los productos MW PRODUCTS.
- Esta garantía le otorga derechos legales específicos y también puede tener otros derechos que varían de un estado a otro.
- Las especificaciones están sujetas a cambios sin previo aviso.

## FRANÇAIS

- Cette garantie s'applique aux résidents des États-Unis qui achètent le produit auprès d'un revendeur agréé par MW PRODUCTS. Les produits de MW PRODUCTS sont couverts contre les défauts de matériaux et de fabrication pendant une période de 5 ans. MW PRODUCTS réparera ou remplacera les composants ou produits défectueux à sa seule discrétion. Le non-respect des instructions d'entretien du produit de MW PRODUCTS entraînera l'annulation de la garantie.
- Pour obtenir un service de garantie, contactez le service d'assistance à la clientèle de MW PRODUCTS au 602-674-1000 ou à l'adresse info@mw-prods.com. Vous devez fournir une copie de votre reçu original. Si votre produit doit être expédié à MW PRODUCTS pour procéder à une inspection, vous serez responsable des frais d'expédition. L'éventuel produit de remplacement vous sera expédié avec les frais de port prépayés de votre part.
- MW PRODUCTS décline toute responsabilité concernant les modifications, installations incorrectes, installations dépassant la plage de poids spécifiée, ou le non-respect des instructions d'entretien fournies par MW PRODUCTS. Dans toute la mesure permise par la loi, MW PRODUCTS décline toute autre garantie, expresse ou implicite, y compris les garanties d'adéquation à un usage particulier et les garanties de qualité marchande. MW PRODUCTS ne sera pas responsable des dommages résultant de l'utilisation ou de l'impossibilité d'utiliser les produits de MW PRODUCTS.
- Cette garantie vous donne des droits légaux spécifiques, et vous pouvez également avoir d'autres droits qui varient d'un État à l'autre.
- Les spécifications peuvent être modifiées sans préavis.

## NEED HELP? PLEASE CALL

¿NECESITA AYUDA? LLAME

BESOIN D'AIDE ? VEUILLEZ APPELER



# MOUNTS

## 1-602-674-1000

